

EVO5+

USER MANUAL

MODE D'EMPLOI

INBETRIEBNAHME

GUIDA INTRODUTTIVA

GUÍA DE UTILIZACIÓN

KÄYTTÖOHJE

BRUKERMANUAL

ANVÄNDARMANUAL

取扱説明書

arva



Congratulations on purchasing a new ARVA transceiver. This user manual will provide all of the key information you need on how to operate your new device. This manual is also available on our website on the “downloads” page.

Register your ARVA transceiver on our website www.arva-equipment.com to receive an additional 3-year warranty.

OPERATING INSTRUCTIONS

- 1/ GETTING STARTED
- 2/ TRANSMIT MODE
- 3/ SEARCH MODE
- 4/ PROBING - SHOVELING
- 5/ INTERFERENCE
- 6/ WARRANTY - MAINTENANCE - LIFECYCLE
- 7/ DECLARATIONS OF CONFORMITY (at the end of the manual)

1/ GETTING STARTED

1.1/ TECHNICAL FEATURES

- Digital 3-antenna device
- Frequency: 457 kHz
- Search strip width: 50m
- Active interference management
- Automatic revert to transmit by timer (8 min)
- Power supply: 1 AA/LR06 alkaline battery
- Battery life (alkaline battery): minimum 200 hours in transmit mode followed by 1 hour in search mode.
- Weight: 165g (battery included).
- Storage temperature range: -20 °C to +70 °C
- Operating temperature range: -20 °C to +45 °C
- Maximum altitude to function properly: 10 000 m
- Avalanche beacon / Frequency band :
456.9 - 457.1 kHz
- Avalanche beacon / Maximum power used : H-Field
< 2.23 μ A/m @ 10 m



LOCK BUTTON

**OFF/SEND/SEARCH
SELECTOR SWITCH**

MARKING BUTTON



WAIST BELT

**ELASTIC ATTACHMENT
LANYARD**



The information contained in this user manual is for reference purposes only and may be modified at any time. The technical and product specifications may change without prior notice for future versions of this and other devices.

1.2/ PRACTICE - RESPONSIBILITY

Practice makes perfect, and knowing how to properly use your device is essential in an avalanche search. Off-piste skiing, ski touring, and ski mountaineering are activities with inherent risks, and wearing a transceiver should not influence your decision making in risky locations. Know when to turn around.

1.3/ STORAGE - BATTERY

Store your transceiver in a cool and dry place, away from direct sunlight. Remove the battery when storing the device for long periods of time (in summer). Your transceiver is no longer under warranty if the battery leaks. Check your device on a regular to make sure that the OFF/SEND/SEARCH selector switch and screen function properly, and that there are no traces of corrosion in the battery compartment.

The EV05+ operates exclusively with one AA/LR06 alkaline

battery. Do not use a lithium or rechargeable battery. The label in the battery compartment is important for customer service, do not remove it. After changing the battery, make sure that the cover is closed properly.

Important for Switzerland: appendix 4.10 for standard SR814.013 applies to batteries.

CAUTION: There is a risk of explosion if the battery is thrown into a fire or replaced by the wrong type of battery. Follow the instructions on how to properly dispose of used batteries.



2/ TRANSMIT MODE

2.1/ TURNING ON THE DEVICE

The device is off when the OFF/SEND/SEARCH selector switch is in the top position and the selector's white arrow points to "OFF". To turn on the device, unlock the OFF/SEND/SEARCH selector by pressing the lock button and at the same time, move

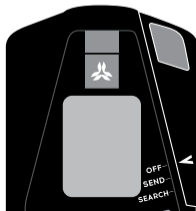

the OFF/SEND/SEARCH selector down until it locks mechanically via the lock button (white arrow pointing then on the mark "SEND"). The selector is properly locked when, in transmit mode, the lock button pops out and you hear it click into place and you cannot push it down any further.

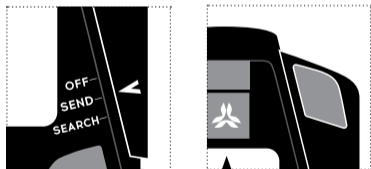
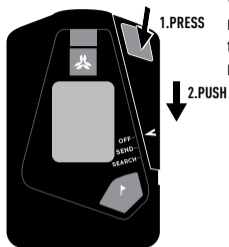

The selector is properly locked when, in transmit mode, the lock button pops out and you hear it click into place and you cannot push it down any further.

When the device turns on, it automatically checks that all main functions are working properly. Verify that the auto-test runs correctly and pay close attention to any error messages that display when turning on your device.

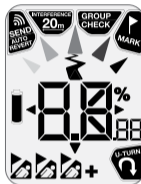

The device then displays the software version installed and remaining battery life. We recommend that you replace the battery as soon as it drops below 50%. Holding down the marking button in transmit mode will allow you to check battery life left at any time.

Once the start-up phase is complete, the device automatically switches to transmit mode. A flashing arrow appears at the top center of the screen and a characteristic melody to confirm that your unit is in emission mode.



Position the EV05+ in a zippered pant pocket for the entire duration of your outing. The zipper slider should be fully closed, leaving only enough room for the elastic cord to exit. Adjust the belt around your waist and then buckle it.

2.2/ WEARING THE DEVICE POCKET OPTION

Once the EV05+ is in transmit mode, make sure that it is connected to the elastic attachment lanyard (the device is delivered attached to the lanyard), and then verify that the carabiner on the elastic attachment lanyard is connected to the waist belt.

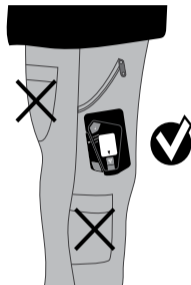
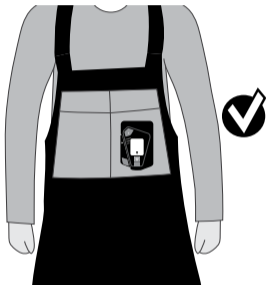

Make sure that you do not place any other contents in the pocket carrying your EV05+ avalanche transceiver. Do not place a cell phone in the same pocket and follow the distance guidelines detailed in paragraph 5, "INTERFERENCE".

2.3/ WEARING THE DEVICE HOLSTER OPTION

If you have an EV05+ HOLSTER (sold separately as an accessory), make sure that the carabiner on the elastic attachment lanyard is connected to the holster's waist belt (2 positions, left or right), position the device in the holster with the screen facing out, and then buckle the holster closed. The EV05+ should always be worn over a base layer and as close to your body as possible.



2.4/ TURNING OFF THE DEVICE

To turn off the device when it is in transmit mode, press the lock button to unlock the OFF/SEND/SEARCH selector switch and then push the selector into the upper position, with the white arrow pointing to "OFF". You will then be asked to confirm that you want to turn off the device by **pressing on the marking button**. A melody will then confirm the good extinction of the device. Otherwise, the device will continue to emit and warn you after 15 seconds with a beep that your device is still on. It will again offer to press the marking button to properly turn off your device.

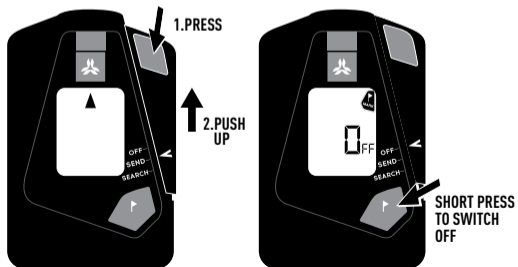

3/ SEARCH MODE

In the event of an avalanche, to switch from search to transmit mode, take the device out of your pocket or holster and press the lock button down to unlock and push the selector switch down to the "SEARCH" position.

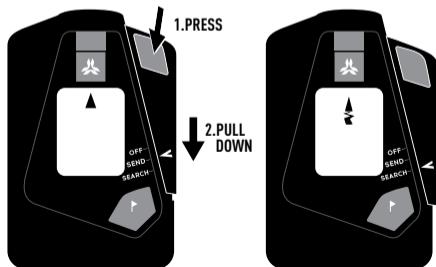

3.1/ GROUP AND FREQUENCY CHECK

Before starting your outing, check to make sure that everyone's device is in transmit mode and working properly. The group leader should switch their device into GROUP CHECK mode to check the devices of the other members in the group.

When turning on the EV05+ in transmit mode, it will prompt you to switch to GROUP CHECK mode. To enter GROUP CHECK mode, push on the marking button when the GROUP CHECK icon is blinking in the upper part of the screen.

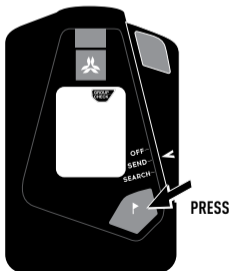

You will then be able to test your partners' devices one by one by positioning your device 1m away from each device you check.



In GROUP CHECK mode, the EV05+ starts by analyzing the transmit frequency. If the frequency does not comply with current standards, a "no" message will appear indicating that the device being checked is defective and should be sent to customer service. If the frequency meets the standard, a distance reading will display on your screen and you may then proceed to checking transmit power :

- If the distance displayed alternates between 0.5m and 1.5m, and you are positioned 1m from the device being checked, your device will emit a standard search beep indicating that the transmit power meets standard requirements.



- If the distance displayed seems strange, this means that the transmit power might be faulty and that the device should be sent to customer service for further inspection and maintenance.



- If the beacons you are testing are too close to one another, two horizontal lines and two victims will be displayed. The persons to be tested must be at least 3m apart.



Make sure that the group leader's device is also checked once the group check is finished. Push on the marking button to switch to transmit mode.

3.2/ RESCUE

3.2.1/ STEP 1: SIGNAL SEARCH

To search for a signal, move through the avalanche debris using one of the two techniques illustrated in the diagrams below.

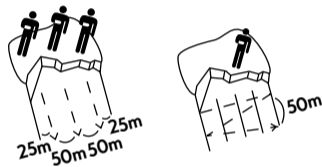

It is important to point your transceiver in the direction of the avalanche, parallel to the slope. Listen carefully for the first signs of a signal while also paying attention to any visual clues (poles, skis, and clothing). As soon as you receive a signal, a victim icon appears on the screen.

The victim icons are located on the bottom left of your screen. The “+” icon indicates that there are more than three burials.



3.2.2/ STEP 2: COARSE SEARCH

As soon as you receive a signal, place the device in the palm of your hand, parallel to the slope, and pointing in the direction indicated on the screen. Pay close attention to the distance and the direction indicated on screen. For the initial signal received (the strongest signal), the first avalanche victim icon appears on screen, and once locked in, the icon will start to blink. The victims are ranked by signal strength, from strongest to weakest. So the victim corresponding to the strongest signal will blink on your screen. If you come close to another burial during your search, the icon corresponding to this victim will also start to blink.

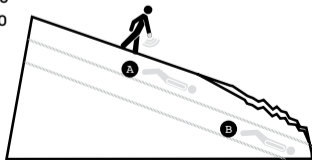

If you are not heading in the right direction, an alarm will sound and “u-turn” icon will appear on screen indicating that you should turnaround to head in the correct direction towards the victim(s) burial zone.

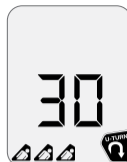

In a complex situation where there are multiple burials or in an environment where there is a lot of interference, the device might reach analysis overload. In this case, distance yourself from that specific area and then return by following another direction.

During the search phase, the beacon might re-synchronise the victims. It will display the following animation:



3.2.3/ STEP 3: FINE SEARCH

When the screen indicates that you are "3 meters" from a burial, your device will no longer indicate a direction. At this point you need to conduct a fine search using a "cross pattern".

Example of fine search technique

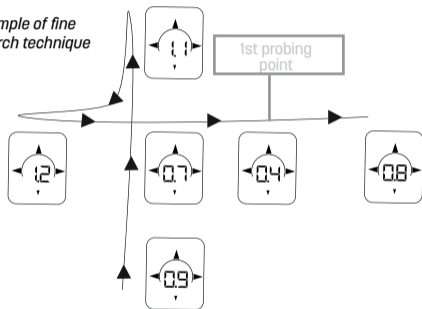

1. Position your device near snow level.



2. Move your device in a cross pattern to locate the point where the distance reading is the lowest.

Marking function: When you are less than 3 meters from the burial(s), a marking icon blinks in the upper right-hand corner of the screen. Press the marking button to mark the victim. The device will start searching for the next victim without any already marked burial(s) interfering.

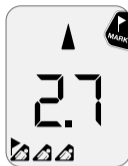

In a multi-burial situation, as soon as you mark a victim, step 1 meter away to prompt the device to more quickly start searching for the next buried victim. When you mark a victim, a flag appears next to that victim's icon.

If "no" is displayed, marking a victim is impossible. This is due to one of the following reasons:

- The victim is not synchronised yet.
- The victim you are trying to mark, is more than 3m away.
- The victim's transceiver is emitting outside the regulatory transmission band.



3.3/ AUTOMATIC REVERT-TO-TRANSMIT MODE

In the event of a secondary avalanche, the automatic revert-to-transmit mode allows the device to automatically switch back to transmitting a signal. In search mode, the device will beep every 8 minutes and the "AUTO-REVERT" icon will appear on screen asking the user to confirm they would like to continue in search mode. Press on the marking button to signal to your device that you are not buried. If no action on your part is detected, the device automatically reverts to transmit mode.



Warning: if a search is still in progress to find other buried victims, is important for your device to stay in search mode. If it reverts to transmit mode, it will interfere with the search for other victims. Make sure that you push your device's marking button to stay in search mode if you are not caught or buried in a secondary avalanche.

device in the dedicated pocket you chosen to carry it, with the zipper closed, to keep it out of the cold and well-protected from impacts. As soon as you have defined the zone where the victim is likely buried, it is quicker to start probing. Search for the victim by probing in concentric spirals progressively away from the minimum distance point detected by your ARVA. Probe perpendicular to the slope.

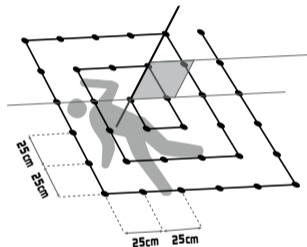

Shoveling takes at least as much time as the transceiver search. It is important to take an organized approach to shoveling.

4/ PROBING - SHOVELING

Before you start probing, make sure that you place your

The conveyor belt technique is the most efficient and effective way to dig. As soon you uncover the person, it is important to turn off their transceiver as quickly as possible.



5/ INTERFERENCE

Certain electronic devices as well as electrical and electromagnetic installations can significantly interfere with transceiver signals.

These sources are:

- Carried: smart phones, radios, cameras, heart rate monitors, GPS, electric airbag backpack, etc.
- Permanent: relay towers, power lines / electricity generating equipment, ski lifts.

In order to reduce the risk of signal deterioration, we recommend that you keep your transceiver as far as possible from sources of electrical and electromagnetic activity.

5.1/ RECOMMENDATIONS IN SEARCH MODE

Move all metallic and electronic devices at least 50cm away from your transceiver.

When conducting a search, we recommend turning off all electronic devices except analog radios, headlamps without an automatic regulator, watches that do not have a radio feature, and backup transceivers in the event of a secondary avalanche. Turn off all telephones and digital radios during an active search. All telephone calls should be made at least 10m from the people conducting the active search. If you wear an electric airbag backpack, it is recommended to turn it off or to hold your device more than 50cm from the system.

5.2/ RECOMMENDATIONS IN TRANSMIT MODE

Move all metallic and electronic devices at least 20cm away from your transceiver.

5.3/ ACTIVE INTERFERENCE MANAGEMENT

With the huge increase in the use of wearable electronic devices, the potential has increased for electromagnetic interference of the search signal. These incidences have

primarily been observed near ski areas. Active interference management is a default setting on the EV05+, allowing your device to detect interference zones and, if necessary, reduce the search strip width. The user can then adapt their search strategy accordingly.

With no interference, the theoretical search strip width is 50m. If there is any interference, the device will reduce the search strip width to 20m and display an "INTERFERENCE 20m" message. If there is indeed interference, it is important to adapt your search technique by narrowing your search strips to 20m.



tracking and to add another 3 years to your warranty.

Any damage caused by improper use is not covered by the warranty. The warranty is void if the device was opened by the user or an unqualified third party. We recommend sending us your device once every 3 years for maintenance (and once every 2 years for professionals).

6/ WARRANTY – MAINTENANCE - LIFECYCLE

Your device (without batteries) has a 2-year warranty starting from the purchase date. All ARVA transceivers have a unique identification number.

Registering your device on www.arva-equipment.com allows us to link your contact information to your device to for optimal



Disposal of electronic instruments by users from private households: this symbol indicates that the product is not allowed to be disposed of with household waste. It is your responsibility to bring your waste to a designated recycling center to properly recycle or dispose of your electric and electronics devices. Separate disposal and recycling of your waste will contribute to preserving our natural resources and ensure an environmentally-friendly disposal that is safer for public health. For more information regarding the closest recycling center to your residence, contact your local city hall, waste management company, or the store where you purchased the product.

Félicitations pour l'achat de votre nouvel appareil ARVA, vous trouverez dans ce manuel toutes les informations indispensables à la bonne utilisation de votre appareil. Ce manuel est disponible sur notre site à la rubrique "téléchargements".

Enregistrez votre appareil ARVA sur notre site www.arva-equipment.com et bénéficiez de 3 ans de garantie supplémentaire.

MODE D'EMPLOI

- 1/ PRISE EN MAIN
- 2/ MODE ÉMISSION
- 3/ MODE RECHERCHE
- 4/ SONDAGE - PELLETAGE
- 5/ PERTURBATIONS
- 6/ GARANTIE - RÉVISION
- 7/ DÉCLARATION DE CONFORMITÉ (en fin de manuel)

1/ PRISE EN MAIN

1.1/ CARACTÉRISTIQUES TECHNIQUES

- Appareil numérique à 3 antennes
- Fréquence d'émission : 457 kHz
- Largeur de bande de recherche : 50 m
- Gestion dynamique des interférences
- Retour automatique en émission par timer (8 min)
- Alimentation électrique : 1 pile alcaline AA / LR06
- Autonomie avec pile alcaline : minimum 200h en mode émission suivies d'1h en mode recherche
- Poids : 165 g (pile incluse)
- Plage de températures de stockage : -20 °C à +70 °C
- Plage de températures d'utilisation : -20 °C à +45 °C
- Altitude maximum d'utilisation : 10 000 m
- Détecteur de victimes d'avalanche / Bande de fréquences : 456.9 - 457.1 kHz
- Détecteur de victimes d'avalanche / Puissance maximum : H-Field < 2.23 μ A/m @ 10 m



**BOUTON DE
VERROUILLAGE**

**SÉLECTEUR
OFF/SEND/SEARCH**

BOUTON MARQUAGE

**CEINTURE DE
PORTAGE**

**CORDON D'ATTACHE
ÉLASTIQUE**



Toutes les informations présentes dans ce manuel sont données à titre indicatif et sous réserve de modification à tout moment. Les caractéristiques techniques et les spécifications du produit peuvent être modifiées sans préavis dans les prochaines versions d'appareils.

1.2/ ENTRAÎNEMENT - RESPONSABILITÉ

S'entraîner et bien connaître son appareil est indispensable pour réussir une recherche en avalanche. Le ski hors-piste et le ski de randonnée sont des activités à risque, le port d'un DVA ne doit en aucun cas affecter votre prise de décision dans les zones à risque, sachez renoncer.

1.3/ STOCKAGE - PILE

Stockez votre appareil dans un endroit tempéré, sec et à l'abri des rayons directs du soleil. Enlevez la pile en cas de stockage de longue durée, aucune garantie n'est accordée si la pile a coulé dans la trappe. Vérifiez régulièrement votre appareil, notamment le bon fonctionnement mécanique du sélecteur OFF/SEND/SEARCH, l'état de l'écran et l'absence de traces de corrosion dans la trappe pile.

L'EVO5+ fonctionne exclusivement avec une pile alcaline AA / LR06, ne pas utiliser de pile rechargeable ou lithium. L'étiquette au fond de la trappe pile est importante pour les procédures SAV, ne pas la retirer. Après un changement de pile, veillez à ce que le couvercle de la trappe soit correctement fermé.

Important Suisse : l'annexe 4.10 de la norme SR814.013 est applicable aux batteries.



ATTENTION : Il y a risque d'explosion si la batterie est lancée dans le feu ou si elle est remplacée par une batterie de type incorrect, mettre au rebut les batteries usagées conformément aux instructions.

2/ MODE ÉMISSION

2.1/ MISE EN SERVICE

L'appareil est éteint lorsque le sélecteur OFF/SEND/SEARCH est en position haute, la flèche blanche du sélecteur pointe dans ce cas sur le repère "OFF". Pour allumer l'appareil, déver-

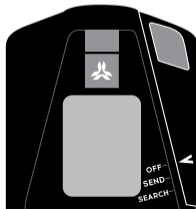

rouiller le sélecteur OFF/SEND/SEARCH en pressant le bouton de verrouillage et dans le même temps, déplacer le sélecteur OFF/SEND/SEARCH vers le bas jusqu'à ce que celui-ci se verrouille mécaniquement via le bouton de verrouillage (flèche blanche pointant alors sur le repère "SEND"). Le sélecteur est correctement verrouillé lorsque le bouton de verrouillage en mode émission est en position sortie et que vous avez entendu un clic de verrouillage marquant la fin de descente du sélecteur.

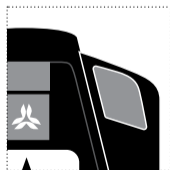
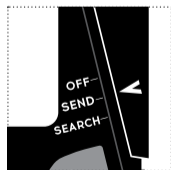
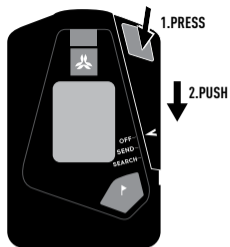

Le sélecteur est correctement verrouillé lorsque le bouton de verrouillage en mode émission est en position sortie et que

vous avez entendu un clic de verrouillage marquant la fin de descente du sélecteur.

FR

Pendant la phase de démarrage, l'appareil effectue un autotest de ses fonctionnalités principales, veillez à bien contrôler que l'autotest se déroule correctement et soyez vigilant à l'apparition d'éventuels messages d'erreurs au démarrage.

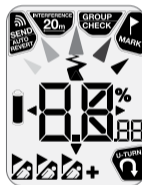

L'appareil indique ensuite la version du logiciel installé et le niveau d'autonomie restante dans la pile. Nous vous conseillons de remplacer la pile dès que le niveau indiqué descend en dessous de 50%. Un appui long sur le bouton marquage en mode émission vous permettra de consulter le niveau d'autonomie de la pile à tout moment.

Une fois la phase de démarrage terminée, l'appareil bascule automatiquement en mode émission, une flèche clignotante apparaît en haut au centre de l'écran ainsi qu'une mélodie caractéristique pour confirmer que votre DVA est bien en mode émission.



Positionnez l'EV05+ dans une poche de pantalon avec fermeture éclair fermée pendant toute la durée de la sortie. Le curseur de la fermeture éclair doit être remonté au maximum tout en laissant sortir le cordon de connexion. Ajustez la ceinture, positionnez-la sur votre taille et fermez la boucle.

2.2/ PORT DE L'APPAREIL - OPTION POCHE

Une fois l'EV05+ en mode émission, assurez-vous que celui-ci est bien connecté au cordon d'attache élastique (appareil livré déjà connecté au cordon), vérifiez ensuite que le mousqueton du cordon d'attache élastique est bien connecté à la ceinture.

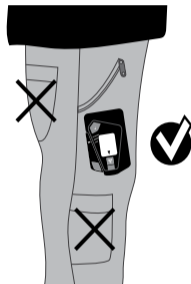
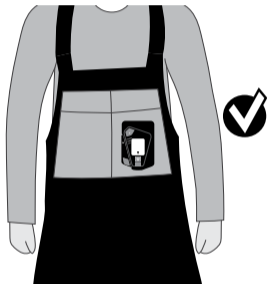

Attention, veillez à ce que la poche dédiée au portage de l'EV05+ ne contienne que l'appareil, veillez en particulier à ne surtout pas insérer un téléphone portable dans la même poche, respectez les consignes d'éloignement décrites au paragraphe "5. PERTURBATIONS".

2.3/ PORT DE L'APPAREIL - OPTION HOLSTER

Si vous disposez du HOLSTER EV05+ commercialisé en accessoire, assurez-vous que le mousqueton du cordon d'attache élastique est bien connecté à la ceinture ventrale du holster (2 positions disponibles gauche et droite) puis positionnez l'appareil avec l'écran tourné vers l'extérieur dans le holster et fermez la boucle du holster. L'EV05+ doit toujours être porté sur les premières couches de vêtements au plus près du corps.



2.4/ ÉTEINDRE L'APPAREIL

Pour éteindre l'appareil lorsque celui-ci est en mode émission, pressez sur le bouton de verrouillage pour déverrouiller le sélecteur OFF/SEND/SEARCH et le déplacer en position haute, la flèche blanche du sélecteur pointant dans ce cas sur le repère "OFF". Il vous sera ensuite demandé de valider l'extinction de l'appareil par un appui court sur le bouton marquage. Une mélodie confirmera alors la bonne extinction de l'appareil. Dans le cas contraire, l'appareil continuera d'émettre et vous avertira après 15 secondes grâce à un bip sonore que votre appareil est toujours allumé. Il vous proposera à

nouveau d'appuyer sur le bouton marquage afin d'éteindre correctement votre appareil.

3/ MODE RECHERCHE

En situation d'avalanche, pour passer en mode recherche depuis le mode émission, sortez l'appareil de votre poche ou de votre holster et pressez sur le bouton de verrouillage pour déverrouiller le sélecteur et le descendre vers la position "SEARCH".

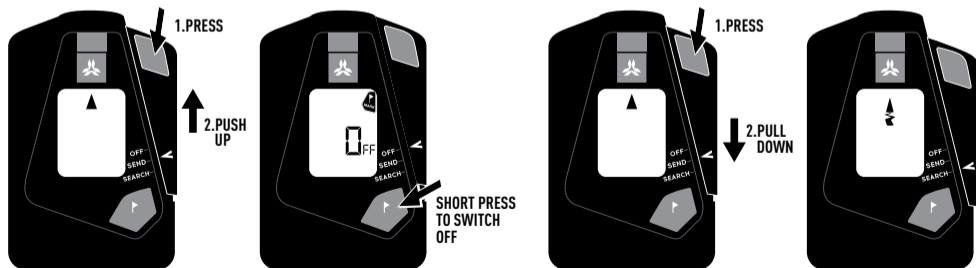

3.1/ TEST DE GROUPE AVEC CONTRÔLE DE FRÉQUENCE

Avant de partir en randonnée, il faut tester les appareils des membres du groupe pour s'assurer que ceux-ci sont bien en mode émission et en bon état de fonctionnement. Le chef de groupe doit dans ce cas basculer son appareil en mode GROUP CHECK pour procéder au test des appareils des membres du groupe. À l'allumage en mode émission, l'EV05+ propose le mode GROUP CHECK.

Pour entrer en mode GROUP CHECK, appuyez sur le bouton marqué lorsque le pictogramme GROUP CHECK clignote sur la partie haute de l'écran.

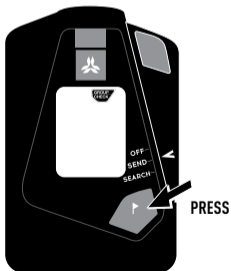

Vous allez ensuite pouvoir tester les appareils de vos partenaires l'un après l'autre en positionnant votre appareil à 1m de distance de chaque appareil à contrôler.

FR



En mode GROUP CHECK, l'EV05+ analyse tout d'abord la fréquence d'émission, si celle-ci n'est pas conforme aux exigences en vigueur, le message "no" apparaît signifiant que l'appareil contrôlé est défectueux et doit donc passer en service après-vente. Si la fréquence est conforme, une distance s'affichera à l'écran et il vous appartient ensuite de contrôler la puissance d'émission :

- Si la distance affichée à l'écran oscille entre 0.5 m et 1.5 m et que vous êtes bien positionné à 1 m de l'appareil contrôlé, votre appareil émettra dans ce cas un "bip" standard de recherche indiquant que la puissance d'émission est conforme.



- Si la distance affichée vous paraît incohérente, alors cela signifie que la puissance d'émission n'est peut-être pas conforme et que l'appareil contrôlé doit passer en service après-vente

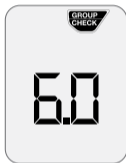

- Si les DVA à tester sont trop proches les uns des autres, deux traits horizontaux et deux victimes s'afficheront. Les personnes à tester doivent être espacées d'au moins 3m les unes des autres.



Veillez à bien tester l'appareil du chef de groupe, une fois le test de groupe terminé, appuyez sur le bouton marquage pour basculer en mode émission.

3.2/ SECOURS

3.2.1/ ÉTAPE 1 : RECHERCHE DU SIGNAL

Évoluez sur l'avalanche à la recherche d'un signal selon l'un des 2 schémas ci-dessous.

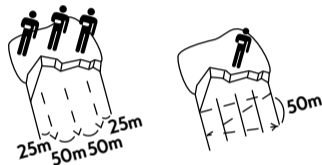

Il est important de pointer votre DVA dans la direction de l'avalanche, parallèlement à la pente. Soyez à l'écoute des premiers signaux tout en restant attentif aux indications visuelles extérieures (bâtons, skis, vêtements). Dès réception d'un premier signal, un pictogramme victime s'affiche à l'écran.

Les pictogrammes victimes sont situés en bas à gauche de votre écran, le pictogramme « + » indique qu'il y a plus de 3 victimes.



se mettra à son tour à clignoter.

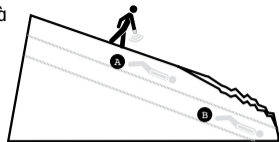

FR

3.2.2/ ÉTAPE 2 : RECHERCHE APPROXIMATIVE

Dès réception d'un premier signal, positionnez l'appareil sur la paume de votre main parallèlement à la pente tout en le pointant dans la direction donnée à l'écran. Suivez attentivement les indications de distances et de directions à l'écran. Le premier signal obtenu (signal le plus fort) entraîne l'apparition d'un premier pictogramme victime, une fois ce signal verrouillé, le pictogramme se mettra à clignoter. Les victimes sont rangées du signal le plus fort au signal le plus faible, c'est donc la victime correspondant au signal le plus fort qui va clignoter sur votre écran. Si lors de votre cheminement vous êtes amené à vous rapprocher d'une autre victime, le pictogramme correspondant à cette victime

Si vous n'êtes pas dans la bonne direction, une alarme sonore accompagnée de l'apparition du pictogramme "u-turn" à l'écran vous indiquera de faire demi-tour pour retrouver le parcours le plus rapide vers la zone victime(s).

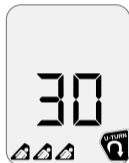

Dans une situation multi-victimes complexe ou un environnement très perturbé, l'appareil peut avoir des difficultés d'analyse, dans ce cas, n'hésitez pas à vous éloigner pour revenir vers l'endroit critique en suivant une autre direction.

Pendant la phase de recherche, le DVA peut resynchroniser la ou les victimes. Il affichera à l'écran l'animation suivante:



3.2.3/ ÉTAPE 3 : RECHERCHE FINE

À l'indication "3 mètres" de la zone victime(s), votre appareil ne donne plus de direction, vous devez passer en recherche dite "en croix".

Exemple de circuit de localisation :

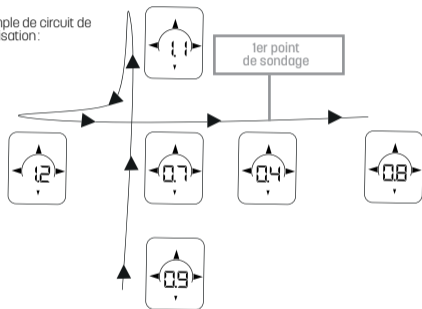

1. Positionnez votre appareil au ras de la neige



2. Déplacer l'appareil de façon orthogonale pour le placer à la verticale de l'endroit où l'indication de distance est la plus faible.

Fonction marquage: en dessous de 3 mètres de distance de la zone victime(s), le pictogramme marquage clignote en haut à droite de l'écran. En pressant le bouton marquage, vous marquez la victime, l'appareil recherche alors la victime suivante sans revenir sur la (les) victime(s) marquée(s).

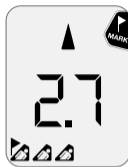

En situation multi-victimes, au moment où vous marquez la victime, éloignez-vous d'1 m environ pour faciliter la bascule de l'appareil vers la victime suivante. Lorsque vous marquez une victime, un drapeau apparaît à côté de celle-ci.

Si le pictogramme "no" apparaît, le marquage de la victime est impossible. Il peut s'agir d'une des raisons suivantes:

- La victime n'est pas encore synchronisée (elle doit clignoter).
- Vous êtes à plus de 3m de la victime.
- L'émetteur de la victime est hors bande d'émission réglementaire.



3.3/ RETOUR AUTOMATIQUE EN MODE ÉMISSION

En cas de suravalanche, le retour automatique en émission permet à l'appareil de basculer automatiquement en mode émission. En mode recherche, l'appareil va donc émettre un signal sonore toutes les 8 minutes accompagné de l'apparition du pictogramme "AUTO REVERT" à l'écran pour demander à l'utilisateur de valider son souhait de rester en mode recherche. Cette validation s'effectue via un appui court sur le bouton marquage qui signale à votre appareil que vous n'êtes pas enseveli. Si aucune action de votre part n'est détectée, l'appareil bascule en mode émission.



Attention, si les recherches sont toujours en cours pour trouver d'autres victimes, il est très important que votre appareil ne bascule pas en mode émission car cela va perturber la recherche des autres victimes, veillez à bien presser le bouton marquage pour que votre appareil reste en mode recherche si vous n'êtes pas victime d'une suravalanche.

surez-vous de bien positionner votre appareil dans la poche dédiée au portage, avec fermeture éclair en position fermée, à l'abri du froid et des chocs. Dès que l'on a défini la zone probable de localisation, il est ensuite plus rapide de commencer à sonder. Recherchez la victime en vous éloignant progressivement du point détecté avec votre ARVA, sondez perpendiculairement à la pente.

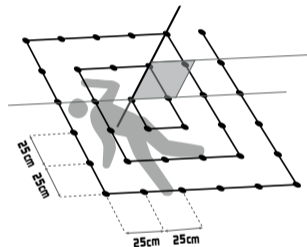

Statistiquement le temps de pelletage est au moins aussi long que le temps de recherche avec l'ARVA. Il est donc important de s'organiser pour la phase de pelletage.

4/ SONDAGE - PELLETAGE

Avant de démarrer la phase de sondage - pelletage, as-

La technique de pelletage en tapis roulant permet d'optimiser cette phase de dégagement. Dès que la personne est dégagée, il est nécessaire d'éteindre son DVA le plus vite possible.



5/ PERTURBATIONS

Certains appareils électroniques ainsi que certaines installations électriques et électromagnétiques peuvent perturber sensiblement le fonctionnement des DVA.

Ces sources peuvent être :

- Embarquées : smartphone, radio analogique, appareil photo, cardiofréquencemètre, GPS, sac à dos airbag électrique, etc.
- Fixes : antennes relais, lignes à haute tension, alimentations électriques, remontées mécaniques

Afin de minimiser les risques de perturbation des signaux,

nous vous recommandons d'éloigner autant que possible les sources d'activité électriques et électromagnétiques de votre appareil.

5.1/ RECOMMANDATION EN MODE RECHERCHE

Éloignez d'au moins 50 cm tous les appareils métalliques et électroniques du DVA.

Il est conseillé pour les personnes en recherche active d'éteindre tous les appareils électroniques sauf radio analogique, lampe frontale sans variateur automatique, montre sans fonction radio et appareils de backup en cas de survallanche. Veillez à éteindre téléphones et radios numériques pendant la recherche active, tous les appels téléphoniques doivent être passés à au moins 10m des personnes en recherche active.

Si vous portez un sac à dos airbag électrique, il est recommandé de l'éteindre ou de tenir votre DVA à plus de 50cm du système.

5.2/ RECOMMANDATIONS EN MODE ÉMISSION

Éloignez d'au moins 20 cm tous les appareils métalliques et électroniques du DVA.

5.3/ GESTION DYNAMIQUE DES INTERFÉRENCES

Avec la multiplication de tous les appareils électroniques embarqués, les phénomènes d'interférences électro-magnétiques pouvant perturber la recherche du signal sont de plus en plus fréquents. Ces phénomènes ont été observés essentiellement à proximité des domaines skiables. La gestion dynamique des interférences est activée par défaut sur l'EV05+ et permet à votre appareil de détecter les zones d'interférences pour, le cas échéant, réduire la largeur de bande de recherche et permettre ainsi à l'utilisateur d'adapter sa stratégie de recherche.

La largeur de bande théorique en milieu sain est de 50 m, en cas de perturbations, l'appareil réduira sa largeur de bande de recherche à 20 m et affichera "INTERFERENCE 20 m". En cas de perturbations, il est donc important d'adapter son mode de progression sur l'avalanche en effectuant des microbandes de recherche de 20 m.



6/ GARANTIE - RÉVISION

FR
Votre appareil (sans pile) est garanti 2 ans à compter de la date d'achat. Les appareils ARVA sont identifiés par un numéro unique de traçabilité.

L'enregistrement sur www.arva-equipment.com nous permet d'associer votre contact avec votre appareil pour un suivi optimal et de vous faire bénéficier de 3 ans de garantie supplémentaire.

Les dommages liés à une mauvaise utilisation ne sont pas couverts par la garantie. La garantie n'est plus valable si l'appareil a été ouvert par l'utilisateur ou un tiers non habilité. Il est conseillé d'effectuer une révision tous les 3 ans pour les particuliers ou tous les 2 ans pour les professionnels.



Élimination des déchets par les utilisateurs dans les ménages privés : ce symbole indique que ce produit ne doit pas être jeté avec vos autres ordures ménagères. Il est de votre responsabilité de vous débarrasser de vos déchets en les apportant à un point de collecte désigné pour le recyclage des appareils électriques et électroniques. La collecte et le recyclage séparés de vos déchets au moment de l'élimination contribuera à conserver les ressources naturelles et à garantir un recyclage respectueux de l'environnement et de la santé humaine. Pour plus d'informations sur le centre de recyclage le plus proche de votre domicile, contactez la mairie la plus proche, le service d'élimination des ordures ménagères ou le magasin où vous avez acheté le produit.

Herzlichen Glückwunsch zum Kauf Ihres neuen ARVA-Geräts. In diesem Handbuch finden Sie alle notwendigen Informationen für die sachgerechte Benutzung Ihres Geräts. Das Handbuch ist auf unserer Website in der Rubrik "Downloads" verfügbar.

Registrieren Sie Ihr ARVA-Gerät auf unserer Website www.arva-equipment.com und profitieren Sie von der 3-jährigen Garantieverlängerung!

BEDIENUNGSANLEITUNG

- 1/ ERSTE SCHRITTE
- 2/ SENDEMODUS
- 3/ SUCHMODUS
- 4/ SONDIEREN - FREISCHAUFELN
- 5/ STÖRUNGEN
- 6/ GARANTIE - ÜBERPRÜFUNG- ENDE DER LEBENSDAUER
- 7/ KONFORMITÄTSERKLÄRUNG (am ende des handbuchs)

1/ ERSTE SCHRITTE

1.1/ TECHNISCHE MERKMALE

- Digitales 3-Antennen-Gerät
- Sendefrequenz: 457 kHz
- Suchstreifenbreite: 50 m
- Dynamisches Interferenzmanagement
- Automatische Senderückschaltung per Zeitschaltuhr (8 Min.)
- Stromversorgung: 1 Alkali-Batterie AA / LR06
- Betriebsdauer mit Alkali-Batterie: mindestens 200 Std. im Sendemodus gefolgt von 1 Std. im Suchmodus
- Lagertemperaturbereich: -20°C bis +70°C
- Betriebstemperaturbereich: -20°C bis +45°C
- Maximale Betriebshöhe: 10 000 m
- LVS Gerät / Frequenzband : 456.9 - 457.1 kHz
- LVS Gerät / Maximale Sendeleistung : H-Field < 2.23 $\mu\text{A/m}$ @ 10 m
- Gewicht: 165 g (mit Batterie)



VERRIEGELUNGSTASTE

**HAUPTSCHALTER OFF/
SEND/SEARCH**

MARKIERUNGSTASTE

TRAGESYSTEM

**ELASTISCHE
SICHERUNGSLAINE**



Die in diesem Handbuch enthaltenen Informationen sind unverbindlich und können jederzeit geändert werden. Die technischen Merkmale und Spezifikationen des Produkts können bei künftigen Geräteversionen ohne Vorankündigung geändert werden.

1.2/ TRAINING - VERANTWORTUNG

Für eine erfolgreiche Suche muss der Anwender sein Gerät richtig kennen und den Einsatz regelmäßig trainieren. Freeriden und Skitourengehen sind mit Risiken verbunden. Das Mitführen eines LVS-Geräts darf auf keinen Fall Ihre Entscheidungen in gefährlichen Bereichen beeinflussen. Gehen Sie kein unnötiges Risiko ein.

1.3/ AUFBEWAHRUNG - BATTERIE

Bewahren Sie Ihr Gerät an einem kühlen, trockenen, vor direkten Sonnenstrahlen geschützten Ort auf. Nehmen Sie die Batterie bei längerer Nichtbenutzung aus dem Gerät heraus. Durch ausgelaufene Batterien am Gerät entstandene Schäden sind von der Garantie ausgenommen. Überprüfen Sie Ihr Gerät regelmäßig und kontrollieren Sie insbesondere die mechanische Funktion des OFF/SEND/SEARCH Schalters, den Zustand des Displays und vergewissern Sie sich, dass das Batteriefach keine Korrosionserscheinungen auf-

weist.

Das EV05+ funktioniert ausschließlich mit einer Alkali-Batterie des Typs AA / LR06; verwenden Sie weder einen Akku noch eine Lithium-Batterie. Das Etikett auf dem Boden des Batteriefachs ist im Falle eines Kundendienstverfahrens erforderlich und darf daher nicht entfernt werden. Achten Sie nach dem Auswechseln der Batterie darauf, den Deckel des Batteriefachs wieder richtig zu schließen.

Wichtig für die Schweiz: Für Batterien gilt der Anhang 4.10 der Norm SR 814.013.



ACHTUNG: Es besteht Explosionsgefahr, wenn die Batterie ins Feuer geworfen oder durch eine falsche Batterie ersetzt wird. Entsorgen Sie verbrauchte Batterien entsprechend den Vorschriften.

2/ SENDEMODUS

2.1/ INBETRIEBNAHME

Wenn sich der Schieberegler OFF/SEND/SEARCH in der oberen Position befindet, ist das Gerät ausgeschaltet. Der weiße Pfeil des Schalters zeigt

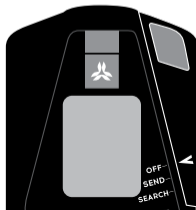

in diesem Fall auf "OFF". Um das Gerät einzuschalten, den OFF/SEND/SEARCH-Wahlschalter durch Drücken der Sperrtaste entsperren und gleichzeitig den OFF/SEND/SEARCH-Wahlschalter nach unten bewegen, bis er über die Sperrtaste mechanisch verriegelt wird (weißer Pfeil zeigt auf die Markierung "SEND"). Der Schieberegler ist ordnungsgemäß verriegelt, wenn die Verriegelungstaste im Sendemodus herausragt und Sie ein Klickgeräusch gehört haben, welches Sie darüber informiert, dass sich der Schieberegler in der Sendeposition befindet.

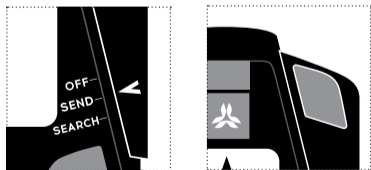
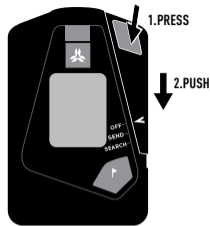

Der Schieberegler ist ordnungsgemäß verriegelt, wenn die Verriegelungstaste im Sendemodus herausragt und Sie ein

Klickgeräusch gehört haben, welches Sie darüber informiert, dass sich der Schieberegler in der Sendeposition befindet.

DE

Während des Einschaltvorgangs führt das Gerät einen Selbsttest seiner wichtigsten Funktionen durch. Stellen Sie sicher, dass der Selbsttest ordnungsgemäß abläuft und achten Sie auf eventuelle beim Einschalten angezeigte Fehlermeldungen.

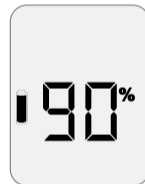
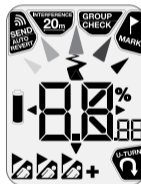

Danach zeigt das Gerät die installierte Software-Version und die verbleibende Batteriekapazität an. Wir empfehlen die Batterie auszutauschen, sobald die angezeigte Kapazität weniger als 50 % beträgt. Im Sendemodus können Sie die verbleibende Batteriekapazität mit einem langen Druck auf die Markierungstaste jederzeit kontrollieren.

Nach Abschluss der Startphase wechselt das Gerät automatisch in den Sendemodus, oben in der Mitte des Bildschirms erscheint ein blinkender Pfeil sowie eine charakteristische Melodie, um zu bestätigen, dass sich Ihr Gerät im Sendemodus befindet.



Lassen Sie das EV05+ während der Tour in einer Hosentasche mit geschlossenem Reißverschluss. Der Reißverschluss-Schieber muss bis ganz nach oben gezogen sein und darf nur Platz für die Sicherungsleine lassen. Passen Sie den Riemen an, legen Sie ihn um Ihre Taille und schließen Sie die Schnalle.

2.2/ TRAGEN DES GERÄTS - OPTION HOSENTASCHE

Wenn sich das EV05+ im Sendemodus befindet, vergessen Sie sich, dass es mit der elastischen Sicherungsleine verbunden ist (Gerät wird mit befestigter Leine geliefert) und dass der Karabiner der Sicherungsleine am Gurt befestigt ist.

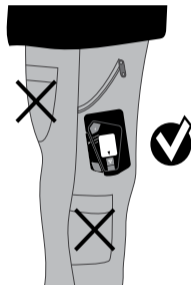
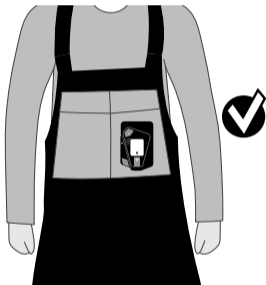

Achten Sie darauf, dass sich in der Hosentasche nur das EV05+ befindet und tragen Sie auf keinen Fall ein Mobiltelefon in derselben Tasche. Beachten Sie hinsichtlich des Abstands zum LVS-Gerät die Hinweise in Abschnitt „5 STÖRUNGEN“.

2.3/ TRAGEN DES GERÄTS - OPTION HOLSTER

Wenn Sie das als Zubehör erhältliche EV05+ HOLSTER besitzen, vergewissern Sie sich, dass der Karabiner der elastischen Sicherungsleine mit dem Bauchgurt des Tragsystems verbunden ist (2 Positionen verfügbar: links und rechts). Stecken Sie dann das Gerät mit nach außen zeigendem Display in das Holster und schließen Sie die Schnalle. Das EV05+ muss immer über der ersten Kleidungsschicht, d.h. möglichst nahe am Körper getragen werden.



2.4/ AUSSCHALTEN DES GERÄTS

Um das Gerät im Sendemodus auszuschalten, drücken Sie die Verriegelungstaste, um den Schieberegler OFF/SEND/SEARCH zu entriegeln und schieben Sie diesen ganz nach oben, bis der weiße Pfeil auf „OFF“ zeigt. Sie werden aufgefordert, die Abschaltung des Geräts durch kurzen **Druck auf die Markierungstaste zu bestätigen**. Eine Melodie bestätigt dann, dass das Gerät ausgeschaltet ist. Andernfalls sendet das Gerät weiterhin und benachrichtigt Sie nach 15 Sekunden mit einem Signalton, dass Ihr Gerät noch eingeschaltet ist. Sie werden erneut aufgefordert, die Markierungstaste zu drücken, um Ihr Gerät ordnungsgemäß auszuschalten.

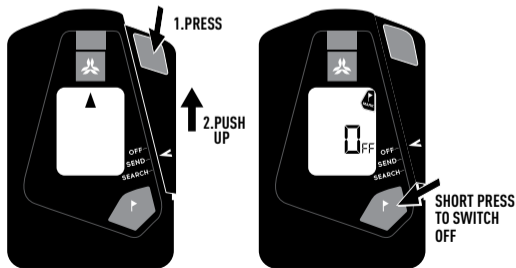

3/ SUCHMODUS

Um bei einem Lawinenabgang vom Sendemodus in den Suchmodus zu schalten, nehmen Sie das Gerät aus der Hosentasche oder aus dem Holster und drücken Sie auf die Verriegelungstaste, um den Schalter zu entriegeln und ihn in die "SEARCH" Position zu schieben.

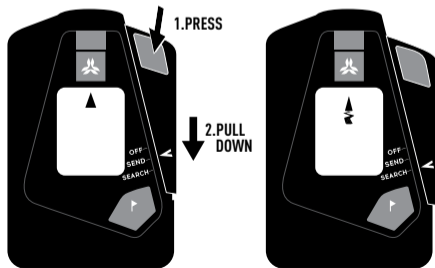

3.1/ GRUPPENTEST MIT FREQUENZKONTROLLE

Vor dem Aufbruch zu einer Bergtour müssen die Geräte der Gruppenmitglieder getestet werden, um sicherzugehen, dass sich alle Geräte im Sendemodus befinden und einwandfrei funktionieren. Der Gruppenleiter schaltet sein Gerät in den GROUP CHECK Modus, um die Geräte der Gruppenmitglieder zu testen.

Beim Einschalten im Sendemodus schlägt das EV05+ den GROUP CHECK Modus vor. Um den GROUP CHECK Modus zu aktivieren, drücken Sie die Markierungstaste, wenn das GROUP CHECK Zeichen im oberen Displaybereich blinkt.

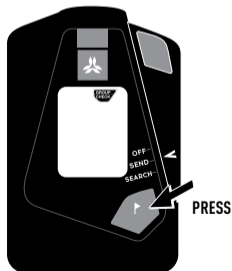

Sie können jetzt die Geräte Ihrer Kameraden nacheinander testen, indem Sie Ihr Gerät in 1 m Abstand zu dem zu kontrollierenden Gerät halten.



DE

Im GROUP CHECK Modus überprüft das EV05+ zunächst die Sendefrequenz. Wenn diese nicht mit den geltenden Anforderungen übereinstimmt, erscheint die Meldung „no“, was bedeutet, dass das kontrollierte Gerät einen Defekt hat und repariert werden muss. Wenn die Frequenz korrekt ist, wird im Display eine Entfernung angezeigt und Sie können dann die Sendeleistung prüfen:

- Wenn die im Display angezeigte Entfernung zwischen 0,5 und 1,5 m beträgt und Sie sich in 1 m Abstand zum getesteten Gerät befinden, gibt Ihr Gerät einen Standard-Suchton ab und bestätigt damit, dass die Sendeleistung konform ist.



- Wenn Ihnen die angezeigte Entfernung unlogisch erscheint, bedeutet dies, dass die Sendeleistung möglicherweise nicht korrekt ist und das getestete Gerät vom Kundendienst überprüft werden muss.

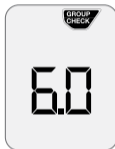

- Wenn die zu testenden Suchgeräte zu nahe beieinander liegen, werden zwei horizontale Striche und zwei Opfer angezeigt. Die zu testenden Personen müssen mindestens 3 m voneinander entfernt sein.

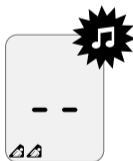

3.2/ RETTUNG

3.2.1/ SCHRITT 1: SIGNALSUCHE

Schreiten Sie den Lawinenkegel auf der Suche nach einem Signalempfang gemäß einer der folgenden Abbildungen ab.

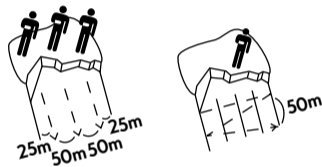

Es ist wichtig, dass Sie Ihr LVS-Gerät auf die Lawine gerichtet, parallel zum Hang halten. Achten Sie auf die ersten Signale und suchen Sie das Lawinenfeld gleichzeitig mit den Augen nach äußeren Anzeichen ab (Skistöcke, Skier, Kleidung usw.). Bei Empfang des ersten Signals erscheint im Display ein Verschütteten-Symbol.

Denken Sie daran, nach Beendigung des Gruppentests auch das Gerät des Gruppenleiters zu kontrollieren. Drücken Sie die Markierungstaste, um auf „Senden“ zu schalten.

Die Verschütteten-Symbole befinden sich links unten im Display, das Symbol „+“ zeigt an, dass es sich um mehr als 3 Verschüttete handelt.



entsprechende Symbol zu blinken.

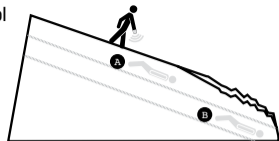

DE

3.2.2/ SCHRITT 2: GROBSUCHE

Halten Sie das Gerät nach Empfang des ersten Signals parallel zum Hang in Ihrer Handfläche, so dass es in die auf dem Display angezeigte Richtung zeigt. Verfolgen Sie aufmerksam die im Display angezeigten Entfernungs- und Richtungsangaben. Beim ersten empfangenen Signal (stärkstes Signal) wird ein erstes Verschütteten-Symbol angezeigt. Wenn das Signal blockiert wird, beginnt das Symbol zu blinken. Die Verschütteten werden angefangen vom stärksten bis zum schwächsten Signal sortiert. Auf Ihrem Display blinkt folglich die verschüttete Person, die dem stärksten Signal entspricht. Wenn Sie sich beim Umhergehen einem anderen Verschütteten nähern, beginnt das diesem Verschütteten

Wenn Sie in die falsche Richtung gehen, weist ein akustisches Signal begleitet von der Anzeige des "U-Turn" Symbols im Display darauf hin, dass Sie umkehren müssen, um sich auf kürzestem Weg wieder auf den Verschüttungsbereich zuzubewegen.



Im Falle einer komplexen Mehrfachverschüttung oder in einer Umgebung mit starken Störungen kann das Gerät Schwierigkeiten bei der Signalanalyse haben. Entfernen Sie sich in diesem Fall, um auf anderem Weg zum kritischen Standort zurückzukehren.

Während der Suchphase kann der LVS das Opfer oder die Opfer erneut synchronisieren und zeigt folgende Animation auf dem Bildschirm an:



3.2.3/ SCHRITT 3: FEINSUCHE

Bei der Anzeige "3 Meter" des Verschüttungsbereichs gibt das Gerät keine Richtung mehr an, Sie müssen zum „Auskreuzen“ übergehen.

Lokalisierungs-
beispiel

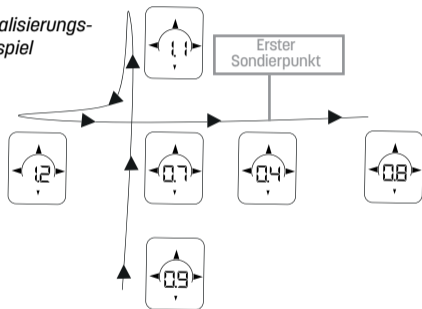

1. Senken Sie Ihr Gerät auf Snowhöhe ab.



2. Bewegen Sie Ihr Gerät orthogonal, um es senkrecht zu der Stelle zu platzieren, wo die Entfernungsanzeige den niedrigsten Wert anzeigt.

Markierfunktion: Bei einer Entfernung von weniger als 3 Metern zum Verschüttungsbereich blinkt das Markierungs-Symbol oben rechts im Display. Durch Drücken der Markierungstaste markieren Sie die verschüttete Person und das Gerät sucht nach dem nächsten Verschütteten. Es hat den (die) markierten Verschütteten ausgeblendet.

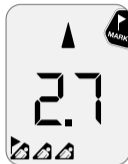

Entfernen Sie sich im Falle einer Mehrfachverschüttung beim Markieren des Verschütteten ca. 1 Meter, damit das Gerät den nächsten Verschütteten suchen kann. Die Markierung eines Verschütteten wird durch eine Fahne angezeigt.

Wenn das Piktogramm "no" erscheint, ist die Kennzeichnung des Opfers nicht möglich. Dies kann einen der folgenden Gründe haben:

- Opfer ist noch nicht synchronisiert (muss blinken).
- Sie sind mehr als 3 m vom Opfer entfernt.
- Der Sender des Opfers ist außerhalb des regulären Sendebandes.



3.3/ AUTOMATISCHE SENDERÜCKSCHALTUNG

Die Funktion „Automatische Senderückschaltung“ ermöglicht es dem Gerät, im Falle einer Nachlawine automatisch wieder in den Sendemodus zu schalten. Im Suchmodus gibt das Gerät alle 8 Minuten ein akustisches Signal ab und gleichzeitig erscheint im Display das Symbol „AUTO REVERT“. Wenn der Benutzer will, dass das Gerät weiterhin im Suchmodus bleibt, muss er dies bestätigen. Die Bestätigung erfolgt durch kurzen Druck auf die Markierungstaste, was dem Gerät signalisiert, dass Sie nicht verschüttet sind. Wenn es keine Reaktion seitens des Benutzers registriert, schaltet das Gerät in den Sendemodus.



Achtung: Wenn die Suche nach weiteren Verschütteten noch läuft, ist darauf zu achten, dass das Gerät nicht in den Sendemodus schaltet, da dies zu Störungen bei der Suche nach anderen Verschütteten führen würde. Denken Sie daran, die Markierungstaste zu drücken, damit Ihr Gerät im Suchmodus bleibt, wenn Sie nicht von einer Nachlawine erfasst wurden.

4/ SONDIEREN - FREISCHAUFELN

BE Vor Sie mit dem Sondieren - Freischaufeln beginnen, stecken Sie Ihr Gerät in die Tasche und schließen Sie den Reißverschluss, so dass es vor Kälte und Schlägen geschützt ist. Wenn der wahrscheinliche Verschüttungsbereich eingegrenzt wurde, kann schneller mit dem Sondieren begonnen werden. Suchen Sie den Verschütteten, indem Sie sich Schritt für Schritt von dem durch Ihr LVS-Gerät lokalisierten Punkt entfernen und sondieren Sie im 90° Winkel zur Schneeoberfläche.

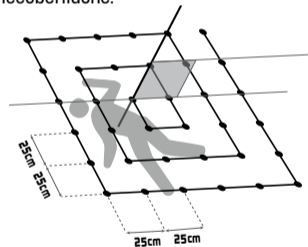

Statistisch betrachtet nimmt das Schaufeln mindestens genau so viel Zeit in Anspruch wie die Suche mit dem LVS-Gerät. Daher ist eine gute Organisation für das Schaufeln wichtig.

Die Förderband-Freischaukeltechnik ermöglicht es, diese Freilegephase zu optimieren. Sobald die Person freigelegt ist, ist es notwendig, ihr LVS-Gerät so schnell wie möglich auszuschalten.



5/ STÖRUNGEN

Elektro- und Elektronikgeräte und -anlagen, die elektromagnetische Felder aussenden, können erhebliche Funktionsstörungen bei LVS-Geräten verursachen.

Einige Beispiele:

- Mitgeführte Geräte: Smartphone, analoges Funkgerät, Fotoapparat, Herzfrequenzmesser, Navigationsgerät, elektrischer Airbag-Rucksack
- Feststehende Einrichtungen: Funkmasten, Hochspannungsleitungen, Stromversorgungsanlagen, Skilifte

Um das Risiko von Störsignalen zu minimieren, empfehlen wir Ihnen, Ihr Gerät so weit wie möglich von elektrischen und

elektromagnetischen Störquellen zu entfernen.

5.1/ EMPFEHLUNGEN IM SUCHMODUS

Halten Sie Geräte aus Metall sowie Elektronikgeräte mindestens 50 cm vom LVS-Gerät entfernt.

Während der aktiven Suche wird Personen empfohlen, im Falle von Nachlawinen sämtliche elektronischen Geräte mit Ausnahme von Analogradios, Stirnlampen ohne Dimmerautomatik, Uhren ohne Radiofunktion und Backup-Geräten auszuschalten. Stellen Sie sicher, dass Sie Telefone und Digitalradios während der aktiven Suche ausschalten. Telefongespräche müssen mindestens 10 m von aktiv suchenden Personen entfernt erfolgen.

Wenn Sie einen elektrischen Rucksack mit Airbag tragen, sollten Sie diesen ausschalten oder mit dem LVS mehr als 50 cm vom System entfernt bleiben.

5.2/ EMPFEHLUNGEN IM SENDEMODUS

Halten Sie Geräte aus Metall sowie Elektronikgeräte mindestens 20 cm vom LVS-Gerät entfernt.

5.3/ DYNAMISCHES INTERFERENZMANAGEMENT

Da die Zahl der mitgeführten Elektronikgeräte ständig steigt,

kommt es immer häufiger zu elektromagnetischen Interferenzen, welche die Signalsuche stören können. Dies wurde besonders in der Nähe von Skigebieten festgestellt. Das dynamische Interferenzenmanagement ist beim EVO5+ werksseitig aktiviert und ermöglicht es dem Gerät Störzonen zu orten, um gegebenenfalls die Suchstreifenbreite zu reduzieren und es dem Benutzer so zu ermöglichen, seine Suchstrategie anzupassen.

Die theoretische Suchstreifenbreite in störungsfreier Umgebung beträgt 50 m, bei Störungen reduziert das Gerät seine Suchstreifenbreite auf 20 m und zeigt "INTERFERENCE 20 m" an. Im Falle von Störungen ist es daher wichtig, das Abschreiten des Lawinenkegels dementsprechend anzupassen und die Suche in kleineren Streifen von 20 m durchzuführen.



6/ GARANTIE - ÜBERPRÜFUNG

Für Ihr Gerät (ohne Batterie) wird eine 2-jährige Garantie ab dem Kaufdatum gewährt. Zur Gewährleistung der Rückverfolgbarkeit sind die ARVA-Geräte durch eine individuelle Produktnummer gekennzeichnet.

Wenn Sie Ihr Produkt auf der Website www.arva-equipment.com registrieren, können wir Ihren Kontakt dem Gerät zuordnen, um eine optimale Verfolgung zu gewährleisten, und Ihnen eine Garantieerweiterung von 3 Jahren anbieten.

Durch unsachgemäße Verwendung verursachte Beschädigungen sind von der Garantie ausgeschlossen. Wenn das Gerät vom Benutzer oder einer dritten unbefugten Person geöffnet wurde, erlischt die Garantie. Für Privatpersonen wird eine Überprüfung des Geräts alle 3 Jahre und für professionelle Nutzer alle 2 Jahre empfohlen.



Abfallentsorgung durch die Nutzer in Privathaushalten: Dieses Symbol bedeutet, dass das Produkt nicht mit dem Restmüll entsorgt werden darf. Sie sind dafür verantwortlich, Ihre Produkte bei einer Sammelstelle für Elektro- und Elektronikaltgeräte abzugeben. Das getrennte Sammeln und Recycling der Komponenten bei der Entsorgung des Produkts hilft natürliche Ressourcen zu schonen und dafür zu sorgen, dass die Geräte umwelt- und gesundheitsfreundlich wiederverwertet werden. Für weitere Informationen bezüglich der Recyclingstelle an Ihrem Wohnort setzen Sie sich bitte mit dem Rathaus, dem Entsorgungsamt oder dem Geschäft, in dem Sie das Gerät gekauft haben, in Verbindung.

Congratulazioni per l'acquisto di una nuova rice-trasmittente ARVA. Questo manuale per l'utente ti fornirà tutte le informazioni di cui hai bisogno per mettere in funzione il tuo nuovo dispositivo. Il manuale è disponibile anche sul nostro sito internet sulla pagina "download".

Registra la tua ricetrasmittente ARVA sul nostro sito internet www.arva-equipment.com per ricevere 3 anni di garanzia aggiuntivi.

ISTRUZIONI DI MESSA IN FUNZIONE

- 1/ INIZIARE
- 2/ MODALITÀ TRASMISSIONE
- 3/ MODALITÀ RICERCA
- 4/ SONDARE - SPALARE
- 5/ INTERFERENZA
- 6/ GARANZIA - MANUTENZIONE - CICLO DI VITA
- 7/ DICHIARAZIONE DI CONFORMITÀ (alla fine del manuale)

1/ INIZIARE

1.1/ CARATTERISTICHE TECNICHE

- Dispositivo digitale a 3 antenne
- Frequenza: 457 kHz
- Larghezza di banda di ricerca: 50 m
- Gestione attiva delle interferenze
- Ripristino automatico della trasmissione tramite timer (8 min)
- Alimentatore: 1 batteria alcalina AA/LR06
- Durata batteria (batteria alcalina): minimo 200 ore in modalità trasmissione seguita da 1 ora in modalità ricerca.
- Peso: 165 g (batteria inclusa).
- Intervallo di temperatura di stoccaggio: da -20 °C a +70 °C
- Intervallo di temperatura in funzione: da -20 °C a +45 °C
- Altitudine massima in funzione: 10 000 m
- Rilevatore di vittime di valanghe / Banda di frequenza: 456.9 - 457.1 kHz
- Rilevatore di vittime di valanghe / Potenza massima: H-Field < 2.23 μ A/m @ 10 m



PULSANTE DI BLOCCO

**SELETORE
OFF/SEND/SEARCH**

TASTO DI MARCATURA

CINTURA

**CORDINO ELASTICO
DI ATTACCO**



Le informazioni contenute in questo manuale utente sono solo a scopo di riferimento e possono essere modificate in qualsiasi momento. Le specifiche tecniche e di prodotto possono variare senza preavviso per le versioni future di questo ed altri dispositivi.

1.2/ PRATICA - RESPONSABILITÀ

Con la pratica si impara e sapere come usare correttamente il dispositivo è essenziale per una ricerca da valanga. Lo sci fuoripista e lo sci alpinismo sono attività con rischi intrinseci e indossare una ricetrasmittente non influenza le decisioni nelle località a rischio. Bisogna sapere quando fare marcia indietro.

1.3/ CONSERVAZIONE - BATTERIA

Conservare la ricetrasmittente in un luogo fresco e asciutto, lontano dall'esposizione diretta dei raggi solari. Rimuovere la batteria quando si mette via il dispositivo per lunghi periodi di tempo (in estate). Se la batteria perde liquido, la ricetrasmittente non sarà più coperta da garanzia. Controllare regolarmente il dispositivo per essere sicuri che il selettore OFF/SEND/SEARCH e lo schermo funzionino correttamente e che non ci siano tracce di corrosione nello scomparto della batteria.

L'EV05+ funziona esclusivamente con una batteria alcalina AA/LR06. Non utilizzare una batteria a litio o una batteria ricaricabile. L'etichetta posizionata nello scompartimento della batteria è importante per il servizio clienti, non rimuoverla. Dopo aver cambiato la batteria, assicurarsi che il coperchio sia chiuso correttamente.

Importante per la Svizzera: l'appendice 4.10 per lo standard SR814.013 applicato alle batterie.



ATTENZIONE: Sussiste rischio di esplosione se la batteria viene gettata nel fuoco o sostituita da una tipologia sbagliata di batteria. Seguire le istruzioni per smaltire correttamente le batterie usate.

2/ MODALITÀ TRASMISSIONE

2.1/ ACCENSIONE DEL DISPOSITIVO

Il dispositivo è spento quando il selettore OFF/SEND/SEARCH si trova nella posizione superiore e la freccia bianca punta a "OFF". Per accendere il dis-

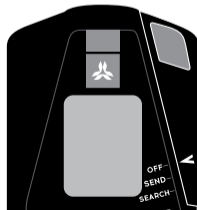

positivo, sbloccare il selettore OFF/SEND/SEARCH premendo il pulsante di blocco e, allo stesso tempo, spostare il selettore OFF/SEND/SEARCH verso il basso fino a quando non si blocca meccanicamente tramite il pulsante di blocco (freccia bianca rivolta verso il segno "SEND"). Il selettore è correttamente bloccato quando, in modalità di trasmissione, il pulsante di blocco si attiva, lo si sente scattare in posizione e non è più possibile spingerlo verso il basso.

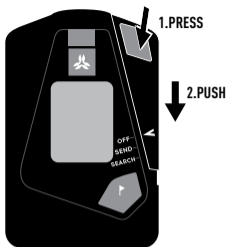

scattare in posizione e non è più possibile spingerlo verso il basso.

Quando il dispositivo si accende controlla automaticamente che le funzioni principali funzionino correttamente. Verificare che l'auto-test venga eseguito correttamente e prestare attenzione ai messaggi di errore mostrati durante l'accensione del dispositivo.

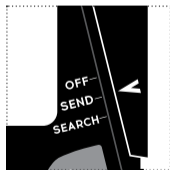

Il selettore è correttamente bloccato quando, in modalità di trasmissione, il pulsante di blocco si attiva, lo si sente

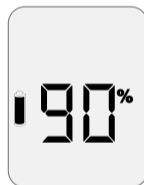
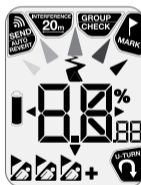

Il dispositivo poi mostra la versione del software installata e il livello di batteria rimanente. Consigliamo di cambiare la batteria non appena il livello di carica è inferiore al 50%. Si può controllare il livello della batteria in ogni momento premendo sul tasto di marcatura in modalità trasmissione.

Al termine della fase di avvio, il dispositivo passa automaticamente alla modalità di trasmissione, una freccia lampeggiante appare in alto al centro dello schermo e una melodia caratteristica per confermare che il dispositivo è in modalità di trasmissione.



Mettere l'EV05+ in una tasca del pantalone chiusa con cerniera per tutta la durata dell'escursione. La cerniera deve essere completamente chiusa, lasciando solo lo spazio per far uscire il cordino elastico. Regolare la cintura intorno alla vita e allacciarla.

2.2/ INDOSSARE IL DISPOSITIVO - OPZIONE TASCA

Una volta che l'EV05+ è in modalità trasmissione, accertarsi che sia collegato al cordino elastico (il dispositivo dispone del cordino già alla consegna) e verificare che il moschettone del cordino elastico di attacco sia collegato alla cintura.

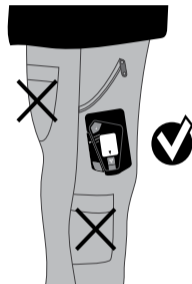
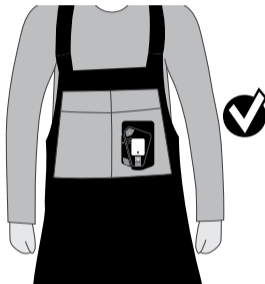

Assicurarsi di non inserire altri oggetti nella tasca contenente la ricetrasmittente da valanga EVO5+. Non inserire un telefono cellulare nella stessa tasca e seguire le linee guida esplicitate nel paragrafo 5 "INTERFERENZA".

2.3/ INDOSSARE IL DISPOSITIVO - OPZIONE FONDINA

Se si possiede una FONDINA EVO5+ (venduta separatamente come accessorio), assicurarsi che il moschettone del cordino elastico di attacco sia collegato alla cintura della fondina (in 2 punti, destra e sinistra), posizionare il dispositivo nella fondina con lo schermo rivolto verso l'esterno e allacciare la fondina. L'EVO5+ deve essere sempre indossato su uno strato di base e quanto più vicino al corpo.



2.4/ SPEGNIMENTO DEL DISPOSITIVO

Per spegnere il dispositivo quando è nella modalità trasmissione, premere il pulsante di blocco per sbloccare il selettore OFF/SEND/SEARCH e poi posizionare il selettore nella posizione più alta con la freccia bianca puntata verso "OFF". Verrà chiesto quindi di confermare che si vuole spegnere il dispositivo **premendo il tasto di marcatura**. Una melodia confermerà la corretta spegnimento del dispositivo. In caso contrario, il dispositivo continuerà a trasmettere e ti avviserà dopo 15 secondi con un segnale acustico che il dispositivo è ancora acceso. Ti offrirà di nuovo di premere il pulsante di marcatura per spegnere correttamente il dispositivo.

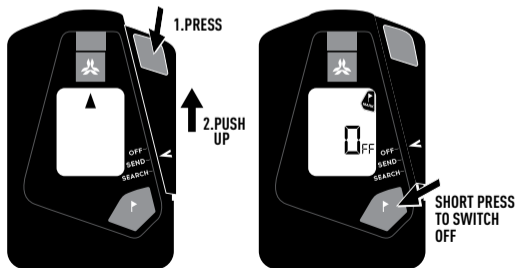

3/ MODALITÀ RICERCA

In caso di valanga, per passare dalla modalità ricerca alla modalità trasmissione tirare il dispositivo fuori dalla tasca o dalla fondina, premere il pulsante di blocco per sbloccarlo e posizionare il selettore su "SEARCH".

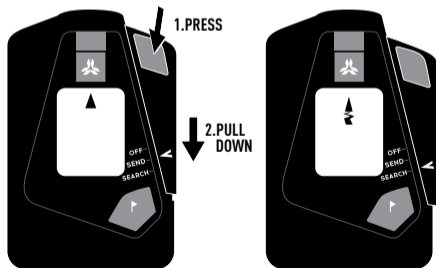

3.1/ CONTROLLO DI GRUPPO E FREQUENZA

Prima di iniziare l'escursione, controllare che i dispositivi di tutti siano in modalità trasmissione e che funzionino correttamente. Il capogruppo dovrebbe impostare il suo dispositivo sulla modalità GROUP CHECK per controllare i dispositivi dei membri del gruppo.

Quando si imposta l'EVO5+ nella modalità trasmissione suggerisce di cambiare la modalità in GROUP CHECK. Per entrare nella modalità GROUP CHECK, premere sul tasto di marcatura quando l'icona GROUP CHECK lampeggia nella parte superiore dello schermo.

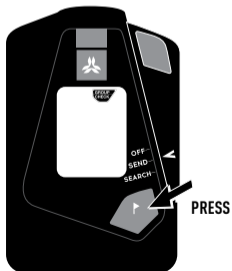

Si potrà quindi controllare i dispositivi dei propri compagni uno ad uno posizionando il proprio dispositivo ad 1 m di distanza dal dispositivo da controllare.



Nella modalità GROUP CHECK l'EVO5+ inizia con l'analizzare la frequenza trasmessa. Se la frequenza non rispetta gli standard attuali, apparirà un messaggio "no" indicando che il dispositivo è risultato difettoso durante il controllo e deve essere inviato al servizio clienti. Se la frequenza rispetta gli standard, verrà mostrata la lettura della distanza sullo schermo e si può procedere con il controllo della potenza di trasmissione :

- Se la distanza mostrata varia da 0,5 a 1,5 m e si è posizionati a 1 m dal dispositivo da controllare, il proprio dispositivo emetterà un beep standard di ricerca che indica che la potenza di trasmissione rispetta gli standard richiesti.

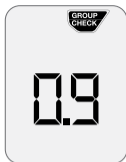

- Se la distanza mostrata sembra strana significa che la potenza di trasmissione potrebbe essere difettosa e che il dispositivo deve essere mandato al servizio clienti per ulteriori controlli e manutenzione.

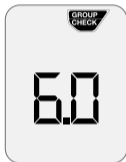

- Se i dispositivi di ricerca da testare sono troppo vicini tra loro, verranno visualizzati due tratti orizzontali e due vittime. Le persone da testare devono essere distanziate di almeno 3m l'una dall'altra.

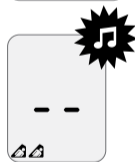

Assicurarsi che anche il dispositivo del capogruppo sia controllato una volta che il controllo gruppo è stato terminato. Premere sul tasto di marcatura per passare alla modalità trasmissione.

3.2/ SALVATAGGIO

3.2.1/ PASSO 1: RICERCA SEGNALE

Per cercare un segnale, muoviti tra i detriti della valanga usando una delle due tecniche illustrate nei digrammi sotto.

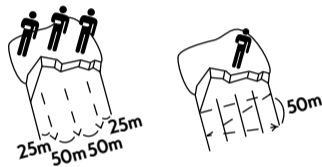

È importante puntare la ricetrasmittente nella direzione della valanga, parallelamente alla pendenza. Ascoltare attentamente e cercare di captare un segnale facendo attenzione anche agli indizi visivi (aste, sci e vestiti). Non appena si riceve un segnale, appare l'icona di una vittima sullo schermo.

Le icone delle vittime sono collocate in basso a sinistra dello schermo. L'icona "+" indica che ci sono più di tre persone sepolte.



questa vittima inizierà a lampeggiare.

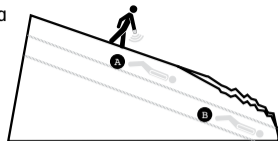

IT

3.2.2/ PASSO 2: RICERCA GENERICA

Non appena si riceve un segnale, tenere il dispositivo sul palmo della propria mano parallelo alla pendenza e puntare nella direzione indicata sullo schermo. Fare attenzione alla distanza e alla direzione indicata sullo schermo. Per il primo segnale ricevuto (il segnale più forte) la prima vittima della valanga appare sullo schermo e, una volta bloccato, l'icona inizierà a lampeggiare. Le vittime sono classificate in base all'intensità del segnale, dal più forte al più debole.

Quindi la vittima corrispondente al segnale più forte lampeggerà sullo schermo. Se ci si avvicina ad un'altra persona sepolta durante la ricerca, l'icona corrispondente a

Se non si sta andando nella giusta direzione, suonerà un allarme e l'icona "u-turn" apparirà sullo schermo indicando che bisogna girare e seguire la direzione corretta verso la zona della(e) vittima(e) sepolta(e).



In una situazione complessa dove ci sono diverse persone sepolte o in un ambiente pieno di interferenze il dispositivo potrebbe sovraccaricarsi. In questo caso allontanarsi da quell'area specifica e ritornare a seguire un'altra direzione.

Durante la fase di ricerca, il dispositivo può risincronizzare la vittima o le vittime. Mostrerà sullo schermo la seguente animazione:



3.2.3/ PASSO 3: RICERCA PRECISA

Quando lo schermo indica che si è a "3 metri" dalla persona sepolta, il dispositivo non indicherà più la direzione. A questo punto c'è bisogno di attuare una ricerca precisa usando un "modello ad incrocio".

Esempio di circuito di localizzazione

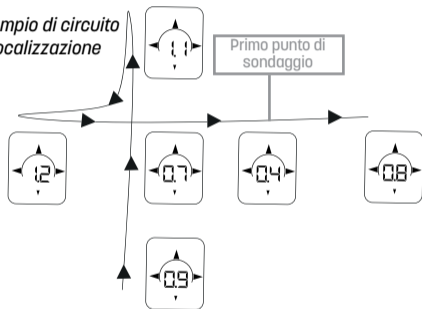

1. Posizionare il proprio dispositivo vicino al livello della neve.



2. Muovere il proprio dispositivo in un modello ad incrocio per localizzare il punto dove la distanza di lettura è più bassa.

Funzione di marcatura: Nel momento in cui si è a meno di 3 metri dalla(e) persona(e) sepolta(e), un'icona di marcatura lampeggia nell'angolo sopra a destra dello schermo. Premere il tasto di marcatura per marcare la vittima. Il dispositivo inizierà a cercare la prossima vittima senza le interferenze della(e) persona(e) sepolta(e) già marcata(e).

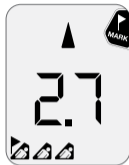

In caso di più persone sepolte, non appena viene marcata una vittima, allontanarsi 1 metro da essa per permettere al dispositivo di cercare più velocemente la prossima persona sepolta. Quando si marca una vittima, appare una bandierina vicino all'icona della vittima.

Se compare il pittogramma "no", la marcatura della vittima è impossibile. Può trattarsi di uno dei seguenti motivi:

- La vittima non è ancora sincronizzata (deve lampeggiare).
- Sei a più di 3 metri dalla vittima.
- L'emittente della vittima è fuori banda.



3.3/ RIPRISTINO AUTOMATICO DELLA MODALITÀ TRASMISSIONE

Nel caso si verifichi una seconda valanga, il ripristino automatico della modalità di trasmissione permette al dispositivo di tornare a trasmettere automaticamente un segnale. Nella modalità ricerca il dispositivo emetterà un beep ogni 8 minuti e l'icona "AUTO REVERT" apparirà sullo schermo chiedendo agli utenti di confermare che vogliono continuare nella modalità ricerca. Premere sul tasto di marcatura per segnalare al proprio dispositivo che non si è sepolti sotto la neve. Se non si effettua nessuna azione, il dispositivo cambia automaticamente impostazione nella modalità trasmissione.



Attenzione: se è in atto ancora una ricerca per trovare altre vittime sepolte è importante che il proprio dispositivo resti in modalità ricerca. Se si cambia in modalità trasmissione, l'impostazione interferirà con la ricerca di altre vittime. Assicurarsi di premere il tasto di marcatura del proprio dispositivo per rimanere in modalità ricerca se non si è stati colpiti o sepolti da una seconda valanga.

4/ SONDARE - SPALARE

Prima di iniziare a sondare, assicurarsi di aver posizionato il dispositivo in una tasca dedicata con la cerniera chiusa, per proteggerlo dal freddo e dagli urti. Quando si è definita la zona dove la vittima probabilmente è sepolta, è più facile iniziare a sondare. Cercare la vittima sondando con spirali concentriche dal punto di distanza minimo rilevato dall'ARVA. Sondare perpendicolarmente alla pendenza.

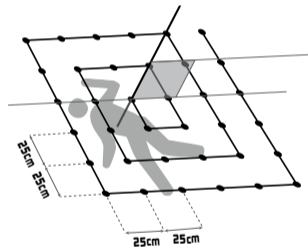

Secondo le statistiche, spalare richiede lo stesso tempo impiegato per la ricerca con la ricetrasmittente. È importante avere un approccio metodico per spalare.

La tecnica del nastro trasportatore è il modo più efficiente ed efficace per scavare. Non appena si trova la persona, è importante spegnere il ricetrasmittente il più rapidamente possibile.



5/ INTERFERENZA

Alcuni dispositivi elettronici come anche installazioni elettriche ed elettromagnetiche possono interferire con i segnali della ricetrasmittente.

Queste sono fonti:

- Portatili: smartphone, radio, fotocamera, cardiofrequenzimetri, GPS, zaino airbag elettrico, ecc.
- Fisse: torri di relè, linee elettriche / generatori di energia elettrica, impianti di risalita.

Per poter ridurre il rischio di deterioramento del segnale, raccomandiamo di mantenere la propria ricetrasmittente

quanto più possibile lontana dalle fonti di attività elettrica ed elettromagnetica.

5.1/ RACCOMANDAZIONI NELLA MODALITÀ RICERCA

Allontanare tutti i dispositivi metallici ed elettronici almeno di 50 cm dalla ricetrasmittente.

Quando si effettua una ricerca, si consiglia di spegnere tutti i dispositivi elettronici tranne le radio analogiche, le lampade frontali senza regolatore automatico, gli orologi che non dispongono di funzione radio e i ricetrasmittenti di riserva in caso di valanga secondaria. Spegnere tutti i telefoni e le radio digitali durante una ricerca attiva. Tutte le telefonate devono essere effettuate ad almeno 25 m di distanza dalle persone che conducono la ricerca attiva. Se si indossa uno zaino airbag elettrico, si consiglia di tenere il dispositivo a più di 50 cm di distanza dal sistema.

5.2/ RACCOMANDAZIONI IN MODALITÀ TRASMISSIONE

Allontanare tutti i dispositivi metallici ed elettronici almeno di 20 cm dalla ricetrasmittente.

5.3/ GESTIONE ATTIVA DELLE INTERFERENZE

A causa dell'aumento dell'uso di dispositivi elettronici portatili, il potenziale di interferenza elettromagnetica durante la ricerca del segnale è aumentato. Tale incidenza è stata osservata soprattutto vicino alle aree sciistiche. La gestione attiva delle interferenze è un'impostazione predefinita dell'EV05+ che permette al dispositivo di rilevare le zone di interferenza e, se necessario, ridurre la larghezza di banda di ricerca. Gli utenti possono quindi adattare la loro strategia di ricerca in base a questo.

Senza interferenze, la larghezza di banda di ricerca è teoricamente di 50 m. Se sono presenti delle interferenze, il dispositivo riduce la larghezza di banda di ricerca a 20 m e mostra il messaggio "INTERFERENCE 20 m". Se ci sono interferenze è importante adattare la tecnica di ricerca riducendo il campo di ricerca a 20 m.



6/ GARANZIA - MANUTENZIONE

Il dispositivo (ad esclusione delle batterie) gode di 2 anni di garanzia a partire dalla data dell'acquisto. Tutte le ricetrasmittenti hanno un unico numero identificativo.

Registrandolo il proprio dispositivo su www.arva-equipment.com possiamo collegare le informazioni di contatto dell'utente con il dispositivo e aggiungere altri 3 anni di garanzia.

I danni provocati dall'uso improprio non sono coperti da garanzia. La garanzia è nulla se il dispositivo viene aperto dall'utente o da una terza parte non qualificata. Consigliamo di inviarci il dispositivo ogni 3 anni per la manutenzione (e ogni 2 anni per i professionisti).



Smaltimento degli strumenti elettronici da parte degli utenti privati : questo simbolo indica che il prodotto non può essere smaltito insieme ai rifiuti domestici. È responsabilità dell'utente portare i rifiuti contenenti dispositivi elettrici ed elettronici ad un centro di riciclo o smaltimento. Fare la raccolta differenziata e riciclare i rifiuti contribuisce a proteggere le risorse naturali e ad assicurare uno smaltimento dei rifiuti nel rispetto dell'ambiente più sicuro per la salute pubblica. Per maggiori informazioni riguardanti il centro di riciclo più vicino, contattare il proprio comune, l'azienda di gestione dei rifiuti o il negozio dove si è acquistato il prodotto.

Le felicitamos por la compra de su nuevo transmisor ARVA. En este manual de usuario le proporcionaremos toda la información que necesita para utilizar su nuevo dispositivo. El presente manual también está disponible en la página de "descargas" de nuestro sitio web.

Registre su transmisor ARVA en nuestro sitio web www.arva-equipment.com para beneficiarse de 3 años adicionales de garantía.

INSTRUCCIONES DE OPERACIÓN

- 1/ PUESTA EN MARCHA
- 2/ MODO TRANSMISIÓN
- 3/ MODO BÚSQUEDA
- 4/ SONDEO - PALEO
- 5/ INTERFERENCIAS
- 6/ GARANTÍA – MANTENIMIENTO – CICLO DE VIDA
- 7/ DECLARACIONES DE CONFORMIDAD (al final del manual)

1/ PUESTA EN MARCHA

1.1/ CARACTERÍSTICAS TÉCNICAS

- Dispositivo digital de 3 antenas
- Frecuencia 457 kHz
- Ancho de la tira de búsqueda: 50m
- Gestión activa de interferencias
- Reversión automática al modo transmisión activada por temporizador (8 min)
- Fuente de alimentación: 1 pila alcalina AA/LR06
- Autonomía (con pila alcalina): un mínimo de 200 horas en modo transmisión y 1 hora adicional en modo búsqueda.
- Peso: 165g (pila incluida).
- Rango de temperaturas de almacenamiento: de -20 °C a +70 °C
- Rango de temperaturas de funcionamiento: de -20 °C a +45 °C
- Altitud máxima de funcionamiento: 10 000 m
- Detector de víctimas de avalancha / Banda de frecuencias: 456.9 - 457.1 kHz
- Detector de víctimas de avalancha / Potencia máxima: H-Field < 2.23 μ A/m @ 10 m



BOTÓN DE BLOQUEO

**INTERRUPTOR SELEC-
TOR CON POSICIONES
OFF/ENVIAR/BUSCAR**

BOTÓN DE MARCADO



CINTURÓN

**CORDEL DE
SUJECIÓN ELÁSTICO**



La información ofrecida en este manual de usuario tan solo tiene el objetivo de servir como referencia y podría ser modificada en cualquier momento. Las características técnicas, así como las especificaciones del producto, podrían cambiar sin previo aviso en futuras versiones de este u otros dispositivos.

1.2/ PRÁCTICA – RESPONSABILIDAD

La práctica hace al maestro pero, además, saber cómo se usa correctamente el dispositivo es esencial en una búsqueda en avalancha. El esquí fuera de pista, el esquí de montaña y el alpinismo son actividades cuya naturaleza implica una serie de riesgos. El hecho de llevar un transmisor no es una garantía para acceder a lugares peligrosos. Es fundamental saber en qué momento lo más adecuado es renunciar y marcharse para evitar peligros.

1.3/ ALMACENAMIENTO – BATERÍA

Almacene su transmisor en un lugar fresco y seco, alejado de la luz solar directa. Retire la batería siempre que vaya dejar almacenado el dispositivo durante largos períodos de tiempo (por ejemplo, en verano). Si la batería presentara algún tipo de fuga, la garantía del transmisor dejará de ser válida. Revise su dispositivo con frecuencia para asegu-

rarse de que el interruptor selector OFF/ENVIAR/BUSCAR y la pantalla funcionan correctamente y verifique que no haya rastros de corrosión en el compartimento de la batería.

El EVO5+ funciona exclusivamente con una pila alcalina AA/LR06. No utilice pilas de litio o recargables. La etiqueta situada en el compartimento de la batería es importante para el servicio de atención al cliente. Por favor, no la retire. Después de haber cambiado la batería, asegúrese de que la tapa ha quedado correctamente cerrada.

Información importante para Suiza: el apéndice 4.10 de la norma SR814.013 es de aplicación a las baterías.



PRECAUCIÓN: Existe riesgo de explosión si la batería se lanza al fuego o se reemplaza por un tipo de batería incorrecto. Siga al pie de la letra las instrucciones en las que se le explica la manera correcta de desechar baterías usadas.

2/ MODO TRANSMISIÓN

2.1/ ENCENDIDO DEL DISPOSITIVOS

Cuando el interruptor selector está en la posición superior y la flecha blanca apunta hacia "OFF", el dispositivo está apagado. Para encender el dispositivo, desbloquear el selector

OFF/SEND/SEARCH pulsando el botón de bloqueo y, al mismo tiempo, mover el selector OFF/SEND/SEARCH hacia abajo hasta que se bloquee mecánicamente mediante el botón de bloqueo (flecha blanca que apunta a la marca "SEND"). Cuando el selector haya quedado bloqueado, el botón de bloqueo se abrirá y se oirá un clic, muestra de que ha encajado en su lugar. Una vez llegado a su posición, no se volverá a desplazar hacia abajo aunque se ejerza presión sobre él.

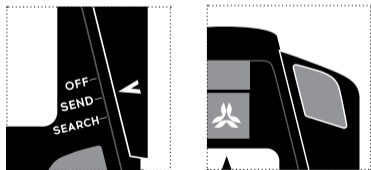
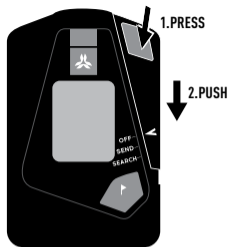

Cuando el selector haya quedado bloqueado, el botón de bloqueo se abrirá y se oirá un clic, muestra de que ha encajado en su lugar. Una vez llegado a su posición, no se volverá a

desplazar hacia abajo aunque se ejerza presión sobre él.

Cuando el dispositivo se enciende, este comprueba automáticamente si todas sus funciones principales están funcionando correctamente. Verifique que la prueba automática funciona correctamente y preste atención a los mensajes de error que puedan aparecer al encender el dispositivo.

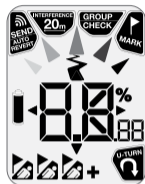

ES

Al encenderse, el dispositivo mostrará la versión de software instalada y la duración restante de la pila. Le recomendamos que reemplace la pila en cuanto la capacidad de esta sea menor al 50% del total. Si mantiene pulsado el botón de marcado mientras el dispositivo está en modo transmisión, podrá visualizar el estado de la pila en cualquier momento.

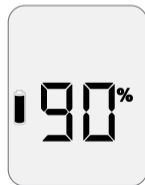

Una vez finalizada la fase de arranque, el dispositivo cambia automáticamente al modo de emisión, aparece una flecha intermitente en la parte superior del centro de la pantalla y una melodía característica para confirmar que el dispositivo está en modo de transmisión.



Colóquese el EV05+ en un bolsillo de pantalón con cremallera durante la totalidad de la excursión. La cremallera debe quedar totalmente cerrada, dejando tan solo el espacio necesario para que el cordel pueda salir del bolsillo. Colóquese el cinturón alrededor de la cintura y, a continuación, abrócheselo.

2.2/ TRANSPORTE DEL DISPOSITIVO - ALMACENAMIENTO EN EL BOLSILLO

Cuando el EV05+ entre en el modo transmisión, deberá asegurarse de que esté debidamente enganchado al cordel de sujeción elástico (el dispositivo se suministrará ya enganchado al cordel). A continuación, deberá verificar que el mosquetón del cordel está debidamente enganchado al cinturón.

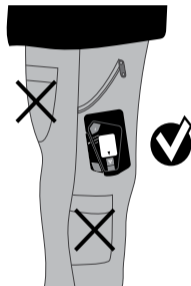
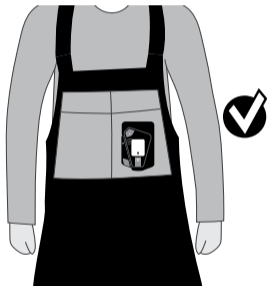

Asegúrese de que no lleva ningún otro objeto en el bolsillo en el que está transportando el transmisor de avalanchas EV05+. No guarde el teléfono móvil en el mismo bolsillo y tenga en cuenta las pautas que se le ofrecen con respecto a la distancia a la que se deben mantener los distintos objetos con respecto al dispositivo en el párrafo 5, "INTERFERENCIAS".

2.3/ TRANSPORTE DEL DISPOSITIVO – ALMACENAMIENTO EN FUNDA CARTUCHERA

Si cuenta con una FUNDA CARTUCHERA EV05+ (se vende por separado como accesorio), asegúrese de que el mosquetón del cordel elástico esté enganchado a la posición del cinturón en la que se encaja la funda (cuenta con dos posiciones, izquierda o derecha) y de que la pantalla quede mirando hacia afuera. A continuación, abroche la funda para cerrarla. El EV05+ debe llevarse siempre sobre una capa de ropa y tan cerca del cuerpo como sea posible.



2.4/ APAGADO DEL DISPOSITIVO

Para apagar el dispositivo mientras este está en el modo transmisión, presione el botón de bloqueo para desbloquear el interruptor selector y, luego, presione el selector hacia su posición superior, de manera que la flecha blanca quede apuntando hacia la palabra "OFF". A continuación, se le pedirá que confirme si desea apagar el dispositivo **pulsando el botón de marcado**. Una melodía confirmará la correcta extinción del dispositivo. De lo contrario, el dispositivo continuará emitiendo y le notificará después de 15 segundos a través de un pitido de sonido que el dispositivo todavía está encendido. Volverá a sugerir que pulse el botón de marcado para apagar el dispositivo correctamente.

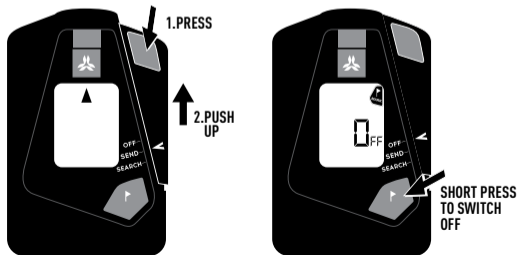

3/ MODO BÚSQUEDA

Si se produjera una avalancha, para pasar del modo búsqueda al modo transmisión, sáquese el dispositivo del bolsillo o de la funda y presione el botón de bloqueo hacia abajo. A continuación, presione el interruptor selector hacia abajo hasta la posición "BUSCAR".

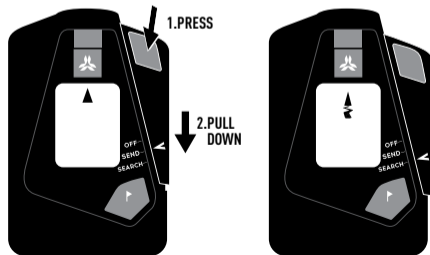

3.1/ VERIFICACIÓN DE GRUPO Y DE FRECUENCIA

Antes de salir de excursión, asegúrese de que los dispositivos de todos los participantes están en modo transmisión y funcionan correctamente. El líder del grupo deberá activar en su dispositivo el modo VERIFICACIÓN DE GRUPO para verificar que los dispositivos de los otros miembros del grupo están debidamente conectados.

Al encender el EV05+ en el modo transmisión, este le pedirá que active el modo VERIFICACIÓN DE GRUPO. Para entrar en el modo VERIFICACIÓN DE GRUPO, presione el botón de marcado cuando el icono de VERIFICACIÓN DE GRUPO esté parpadeando en la parte superior de la pantalla.

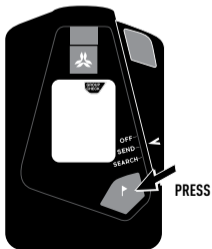

A continuación, podrá probar el funcionamiento de los dispositivos de sus compañeros colocándolos a un metro de distancia del suyo propio.



ES

En el modo VERIFICACIÓN DE GRUPO, el EV05+ comienza analizando la frecuencia de transmisión. Si la frecuencia no cumple con los estándares actuales, aparecerá un "No" en la pantalla para indicar que el dispositivo que se está verificando no funciona correctamente y debe ser enviado al servicio de atención al cliente. Si, por el contrario, la frecuencia sí cumple con los estándares, se mostrará una lectura de distancia para que pueda proceder a verificar la potencia de la transmisión :

- Si la distancia mostrada es de entre 0,5 m y 1,5 m y usted está a 1 m de distancia del dispositivo que está verificando, su propio dispositivo emitirá un pitido de búsqueda, indicativo de que la potencia de transmisión cumple con los requisitos estándares.



- Si cree que la distancia mostrada no es normal, es posible que la potencia de transmisión sea incorrecta y, por tanto, sea necesario enviar el dispositivo al servicio de atención al cliente para su revisión y mantenimiento.

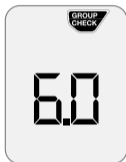

- Si los dispositivos de búsqueda que se van a probar están demasiado cerca, aparecerán dos líneas horizontales y dos víctimas. Las personas que vayan a ser sometidas a prueba deberán estar separadas al menos 3 m entre sí.

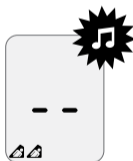

funciona correctamente. Pulse el botón de marcado para volver al modo transmisión.

3.2/ RESCATE

3.2.1/ PASO 1 BÚSQUEDA DE SEÑAL

Para buscar una señal, muévase entre los depósitos de la avalancha utilizando una de las dos técnicas ilustradas en los diagramas que encontrará a continuación.

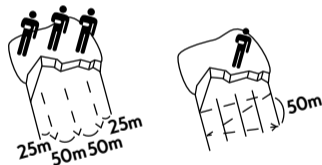

Es importante mantener el transmisor apuntando hacia la dirección de la avalancha, de forma paralela a la pendiente. Escuche con atención las primeras señales acústicas y, también, trate de observar si existen pistas visuales (como puedan ser bastones, esquís o ropa). En cuanto reciba una señal, la pantalla mostrará el icono de víctima.

Una vez haya terminado de verificar los dispositivos de todo el grupo, asegúrese de que el dispositivo del líder del grupo

Los iconos de víctima están ubicados en la esquina inferior izquierda de la pantalla. El icono “+” indica que hay más de tres personas enterradas.



3.2.2/ PASO 2: BÚSQUEDA PRIMARIA

Tan pronto como reciba cualquier tipo de señal, colóquese el dispositivo en la palma de la mano, de forma que esté en paralelo con respecto a la pendiente y apuntando en la dirección que se muestra en la pantalla. Preste atención a la distancia y a la dirección que se muestran en la pantalla. Con la primera señal recibida (la más intensa), aparecerá en la pantalla el primer icono de víctima de avalancha y, una vez bloqueado, comenzará a parpadear. El sistema clasifica a las víctimas según la intensidad de la señal, es decir, de la señal más intensa a la más débil. Por lo tanto, la víctima que parpadee en la pantalla será aquella con una señal más intensa. Si, durante una búsqueda, se acerca al lugar en el que se halla enterrada otra persona, el icono correspondi-

ente a la misma también comenzará a parpadear.

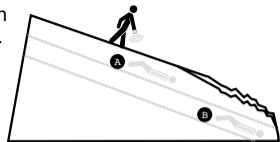

Si avanza hacia una dirección incorrecta, sonará una alarma y se iluminará el icono “vuelta en U” en la pantalla para indicarle que la víctima se encuentra en otra dirección y, por lo tanto, debe girarse para continuar buscándola.



Si fueran varias las personas enterradas o hubiera interferencias en la zona, el dispositivo podría llegar a sufrir una sobrecarga de datos. En tal caso, deberá alejarse de la zona específica y, a continuación, volver a la misma dirigiéndose a una dirección diferente.

Durante la fase de búsqueda, el dispositivo puede volver a sincronizar la víctima o las víctimas. Mostrará en la pantalla la siguiente animación:



3.2.3/ PASO 3: BÚSQUEDA PRECISA

Cuando la pantalla muestre que la distancia hasta la víctima enterrada es de 3 metros o menos, el dispositivo dejará de indicar la dirección. Llegado el momento, deberá efectuar dos búsquedas precisas utilizando un “modelo en cruz”.

Ejemplo de técnica de búsqueda fina:

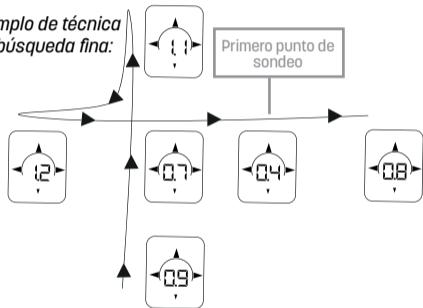

1. Coloque el dispositivo al mismo nivel que la nieve.



2. Mueva su dispositivo en forma de cruz para encontrar el punto en el que la lectura de distancia es menor.

Función de marcado: Cuando esté a menos de 3 metros de las víctimas enterradas, en la esquina superior derecha de la pantalla parpadeará un icono de marcado. Pulse el botón de marcado para marcar a la víctima. A continuación, el dispositivo comenzará a buscar a la siguiente víctima sin dejar que la posición de la que ya está marcada interfiera en el proceso.

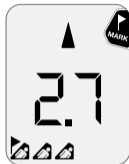

Si hay varias víctimas enterradas, en cuanto marque a la primera, aléjese un metro para que el dispositivo comience a buscar lo más rápido posible a la siguiente víctima. Cuando marque la posición en la que se encuentra una víctima, aparecerá una bandera junto al icono de la misma.

Si aparece el pictograma “no”, la marca de la víctima es imposible. Puede tratarse de una de las razones siguientes:

- La víctima no está sincronizada (tiene que parpadear).
- Estás a más de tres metros de la víctima.
- El transmisor de la víctima está fuera de la banda de transmisión.



3.3/ REVERSIÓN AUTOMÁTICA AL MODO TRANSMISIÓN

La función de reversión automática al modo transmisión hará que el dispositivo vuelva a transmitir una señal de forma automática en el caso de que se produzca una avalancha secundaria. Cuando esté funcionando en el modo búsqueda, el dispositivo emitirá un pitido y mostrará el icono "AUTO REVERT" en la pantalla cada 8 minutos para confirmar si el usuario desea continuar en el modo búsqueda. Presione el botón de marcado para que su dispositivo sepa que usted no está enterrado. Si no hace nada, el dispositivo volverá al modo transmisión de forma automática.



Atención: si aún está en curso una búsqueda para encontrar a otras víctimas enterradas, es importante que su dispositivo permanezca en el modo búsqueda en todo momento. Si el dispositivo entra automáticamente en el modo transmisión, su señal causará interferencias a las de las otras víctimas. Por lo tanto, si usted no está atrapado, asegúrese de presionar el botón de marcado para permanecer en el modo búsqueda.

4/ SONDEO - PALEO

Antes de comenzar a sondear, asegúrese de haber colocado su dispositivo en el bolsillo con la cremallera cerrada para mantenerlo alejado del frío y protegido de posibles golpes. Comience el sondeo tan pronto como haya definido la zona en la que puede estar enterrada la víctima. Efectúe un sondeo en espiral concéntrica, alejándose progresivamente del punto de distancia mínimo detectado por su ARVA para buscar a la víctima. Efectúe el sondeo en una posición perpendicular a la pendiente.

ES

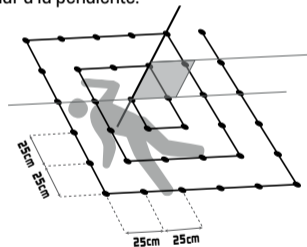

Estadísticamente, el paleo requiere, al menos, tanto tiempo como el que requiere la búsqueda del transmisor. Por consiguiente, es sumamente importante organizarse para poder proceder de la forma más rápida posible.

La técnica de paleo en cinta de correr ayuda a optimizar esta fase de desenterramiento. En cuanto la persona esté fuera, hay que apagar el DVA lo antes posible.



5/ INTERFERENCIAS

Algunos dispositivos electrónicos e, incluso, también ciertas instalaciones electromagnéticas, podrían llegar a interferir en las señales del transmisor.

Dichas fuentes de interferencias son:

- Móviles: smartphones, radios, cámaras, monitores de ritmo cardíaco, GPS, mochila airbag eléctrica, etc.
- Fijas: torres repetidoras, líneas eléctricas / generadores de electricidad, remotes.

Con el fin de reducir el riesgo de deterioro de la señal, le recomendamos que mantenga su transmisor lo más alejado posible de aparatos que puedan generar actividad eléctrica y electromagnética.

5.1/ RECOMENDACIONES PARA EL MODO BÚSQUEDA

Aleje todos los dispositivos metálicos y electrónicos a una distancia de, al menos, 50 cm de distancia del transmisor.

Se recomienda a las personas que realizan búsquedas activas que apaguen todos los dispositivos electrónicos excepto la radio analógica, los faros sin atenuador automático, el reloj sin función de radio y los dispositivos de respaldo en caso de avalancha. Asegúrese de apagar los teléfonos y radios digitales mientras realiza una búsqueda activa; todas las llamadas telefónicas deben realizarse al menos a 10 m de las personas que realizan una búsqueda activa.

Si lleva una mochila eléctrica con airbag, le recomendamos que la apague o que se mantenga a más de 50 cm del sistema con el transceptor de avalanchas.

5.2/ RECOMENDACIONES PARA EL MODO TRANSMISIÓN

Aleje todos los dispositivos metálicos y electrónicos a una distancia de, al menos, 20 cm de distancia del transmisor.

5.3/ GESTIÓN DE INTERFERENCIAS ACTIVA

Con el reciente incremento de la cantidad total de dispositivos electrónicos portátiles utilizados, el riesgo de posibles interferencias electromagnéticas en las señales de búsqueda ha aumentado considerablemente. Este tipo de incidencias son especialmente comunes en zonas cercanas a las pistas de esquí. La gestión de interferencias activa es una configuración con la que cuenta el EV05+ de forma predeterminada y que permite detectar zonas de interferencias para, si fuera necesario, reducir el ancho de la tira de búsqueda. Gracias a ello, el usuario puede adaptar su estrategia de búsqueda en consecuencia.

Sin interferencias, el ancho de banda de búsqueda es de 50 m. En el caso de que hubieran interferencias, el dispositivo reducirá el ancho de la tira de búsqueda a 20 m y mostrará en la pantalla un mensaje que dice "INTERFERENCIA 20m". En el caso de que realmente hubiera interferencias, es sumamente importante que el usuario adapte su técnica de búsqueda reduciendo sus tiras de búsqueda hasta los 20 m.



6/ GARANTÍA – MANTENIMIENTO

Su dispositivo (las pilas están excluidas) tiene una garantía de 2 años desde su fecha de compra. Todos los transmisores ARVA cuentan con un número de identificación propio.

El registro de su dispositivo en www.arva-equipment.com nos permitirá vincular su información de contacto con su dispositivo para poder llevar a cabo un seguimiento adecuado de su funcionamiento y poder ofrecerle otros 3 años adicionales de garantía.

Los daños causados por usos indebidos del dispositivo no estarán cubiertos por la garantía. Si el usuario, o un tercero no cualificado para ello, abre el dispositivo, la garantía quedará anulada. Le recomendamos que nos envíe su dispositivo cada 3 años para su mantenimiento (en el caso de profesionales, una vez cada 2 años).



Desecho de instrumentos electrónicos en hogares privados: el símbolo indica que el producto no puede desecharse junto al resto de basura doméstica. El desecho de su dispositivo en un centro de reciclaje designado para el reciclaje o el desecho de dispositivos eléctricos y electrónicos será responsabilidad exclusiva del consumidor. La eliminación de residuos por separado y el reciclado contribuyen a preservar nuestros recursos naturales mediante procedimientos respetuosos con el medio ambiente y más seguros para la salud pública. Para obtener más información sobre el centro de reciclaje más cercano a su lugar de residencia, póngase en contacto con el ayuntamiento de su ciudad, la empresa de gestión de residuos local o la tienda en la que compró el producto.

Onneksi olkoon, että olet ostanut ARVA-Lähetin-vastaanottimen. Tämä käyttöohje sisältää kaikki avaintiedot koskien uuden laitteesi käyttöä. Tämä käyttöohje löytyy myös verkkosivustomme kohdasta "lataukset".

Rekisteröi ARVA-lähetin-vastaanotin kotisivullemme www.arva-equipment.com ja saat 3 vuoden lisätakuun.

KÄYTTÖOHJEET

- 1/ ALOITUS
- 2/ SIIRTO-TILA
- 3/ ETSINTÄ-TILA
- 4/ SONDAUS - LAPIOINTI
- 5/ HÄIRINTÄ
- 6/ TAKUU - HUOLTO - ELINKAARI
- 7/ VAATIMUSTENMUKAISUUSVAKUUTUS
(käyttöohjeen lopussa)

1/ ALOITUS

1.1/ TEKNISET OMINAISUUDET

- Digitaalinen 3-antennin laite
- Taajuus: 457 kHz
- Etsinnän laajuus: 50 m
- Aktiivi häirinnän hallinta
- Automaattinen palautuminen siirtoon ajastimella (8 min)
- Virtalähde: 1 AA/LR06 alkaliparisto
- Paristoikä (alkaliparisto): vähintään 200 tuntia siirto-tilassa ja sen jälkeen 1 tunti haku-tilassa.
- Paino: 165 g (sis. paristo).
- Säilytyslämpötila: -20 °C - +70 °C
- Käyttölämpötila: -20 °C - +45 °C
- Suurin käyttökorkeus: 10 000 m
- Lähetin-vastaanotin / Taajuuskaista: 456,9 - 457,1 kHz
- Lähetin-vastaanotin / Suurin teho: H-kenttä
< 2,23 μ A/m @ 10 m



LUKITUSPAINIKE

**OFF/LÄHETÄ/ETSINTÄ-
VALINTAKYTKIN**

MERKINTÄ-PAINIKE

OFF-
SEND-
SEARCH-

VYÖTÄRÖEMMI

**JOUSTAVA
KIINNITYSKÖYSI**



FI

Tämän käyttöohjeen sisältö on tarkoitettu vain viitteeksi ja sen sisältöä voidaan muuttaa milloin tahansa. Tämä laitteen tulevien mallien tai muiden laitteen teknisiä ja tuotetietoa voidaan vaihtaa ilman etukäteisilmoitusta.

1.2/ HARJOITTELU - VASTUU

Harjoittelu tekee mestarin, ja laitteen käytön osaaminen on erittäin tärkeää lumivyöryuhrien etsinnässä. Vapaalasku, lasketteluretket ja vaellushiihto pitävät sisällään riskejä, ja lähetin-vastaanottimen käyttö ei saa vaikuttaa päätöksentekoon riskialttiissa paikoissa. Olet selvillä, milloin on käännettävä takaisin.

1.3/ SÄILYTYS - PARISTO

Säilytä lähetin-vastaanotinta viileässä ja kuivassa paikassa suoralta auringonvalolta suojassa. Poista paristo, jos laite on säilytyksessä pitemmän aikaa (kesällä). Takuu ei korvaa, jos lähettimesi-vastaanottimesi paristo vuotaa. Tarkista laite säännöllisesti varmistaaksesi, että OFF/LÄHETÄ/HAKU-valintakytkin ja näyttö toimivat virheettömästi eikä paristokotelossa ole merkkejä syöpymisestä.

EV05+ toimii ainoastaan yhdellä AA/LR06-alkaliparistol-

la. Älä käytä litium- tai ladattavia paristoja. Paristokotelon merkki on tärkeä asiakaspalvelulle, älä irrota sitä. Varmista pariston vaihtamisen jälkeen, että kansi on kunnolla suljettu.

Tärkeää Sveitsille: liite 4.10 standardi SR814.013-paristot.



VAROITUS: Räjähdyshaara, jos paristo heitetään tuleen tai laitteeseen asennetaan vääräntyyppinen paristo. Noudata paristojen hävittämisohjeita.

2/ SIIRTO-TILA

2.1/ LAITTEEN KÄYNNISTYS

Laite on pois päältä, kun OFF/SEND/SEARCH-valitsin on yläasennossa, valitsimessa oleva valkoinen nuoli osoittaa tässä tapauksessa "OFF"-merkkiä.

Kytke laite päälle avaamalla OFF/SEND/SEARCH-valitsimen lukitus painamalla lukituspainiketta ja siirtämällä samalla OFF/SEND/SEARCH-valitsinta alas, kunnes se lukittuu mekaanisesti luki-

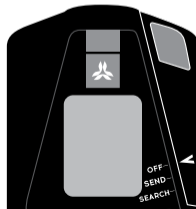

tuspainikkeella (valkoinen nuoli osoittaa sitten "LÄHETÄ" "merkki). Valitsin on lukittu oikein, kun lähetystilan lukituspainike on ulosvedetyssä asennossa ja kuulet lukitusnapsahduksen, joka merkitsee valitsimen laskeutumisen loppua.

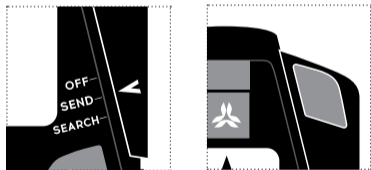
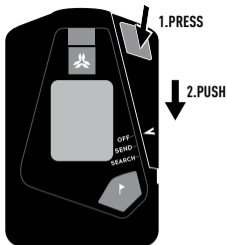

Valitsin on oikein lukittu, kun lukituspainike on siirto-tilassa tulee esiin ja kuulet sen naksahdavan paikalleen etkä pysty painamaan sitä.

Käynnistyessään laite tarkistaa automaattisesti, että kaikki toiminnot toimivat moitteettomasti. Varmista, että itsetesti toimii oikein ja kiinnitä käynnistyksen yhteydessä huomiota näytöllä näkyviin virhesanomoihin.

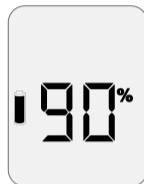

FI

Sen jälkeen näytöllä näkyy ohjelmistoversio ja pariston tilan. Suosittelemme vaihtamaan pariston, kun sen virta on alle 50 %. Pitämällä merkintä-painiketta alhaalla siirto-tilassa pariston virta voidaan tarkistaa milloin tahansa.

Kun käynnistysvaihe on valmis, laite siirtyy automaattisesti lähetystilaan, vilkkuva nuoli ilmestyy näytön yläreunaan keskelle sekä tunnusomainen melodia vahvistamaan, että laitteesi on todella lähetystilassa.



2.2/ LAITEEN KÄYTTÖ – TASKUSSA

Kun EV05+ on siirto-tilassa varmista, että kuminen kiinnitysnauha (laite toimitetaan siihen kiinnitetyn nauhan kanssa) ja että sen sulkurengas on kytketty vyötäröremmiin.

Säilytä EV05+-laitetta vetoketjullisessa taskussa koko retken ajan. Vetoketju on suljettava, mutta se on jätettävä vähän auki, jotta kuminauha pääsee ulos. Säädä vyötäröremmi ja sulje se.

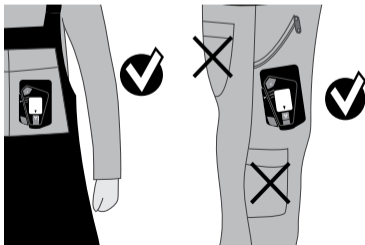

Varmista, ettei taskussa ole mitään muuta kuin EV05+ lumivyöry lähetin-vastaanotin. Älä laita matkapuhelinta samaan taskuun ja noudata luvussa 5 "HÄIRINTÄ" annettuja etäisyyttä koskevia ohjeita.

2.3/ LAITEEN KÄYTTÖ – KOTELOSSA

Jos sinulla on EV05+-KOTELO (myydään erikseen), varmista, että kuminen kiinnitysnauhan sulkurengas on kytketty kotelon vyötäröremmiin (2 pistettä, oikea ja vasen), laita laite koteloon näyttöpuoli ylöspäin ja sulje kotelo. EV05+-laitetta on aina pidettävä vaatekerroksen alla mahdollisimman lähellä kehoa.



2.4/ LAITTEEN SAMMUTUS

Laitteen sammutus siirto-tilassa. paina lukituspainiketta avataksesi OFF/LÄHETÄ/ETSINTÄ-valintakytkimen, paina valitsin yläasentoon valkoisen nuolen osoittaessa "OFF". Sinua pyydetään **vahvistamaan merkintä-painikkeella**, että haluat sammuttaa laitteen. Sitten melodia vahvistaa, että laite on sammutettu onnistuneesti. Muussa tapauksessa laite jatkaa lähetystä ja ilmoittaa sinulle 15 sekunnin kuluttua piippauksella, että laite on edelleen päällä. Se kehottaa sinua painamaan uudelleen merkintäpainiketta laitteen sammuttamiseksi kunnolla.

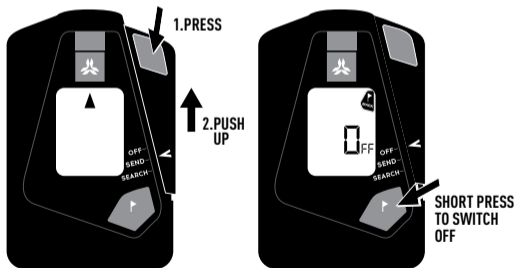

3/ ETSINTÄ-TILA

Etsintä-tilasta siirto-tilaan kytkeminen lumivyöryn sattuesssa, ota laite ulos taskusta tai kotelosta, paina lukituspainike alas ja paina valitsin-kytkin alas "ETSINTÄ"-asentoon.

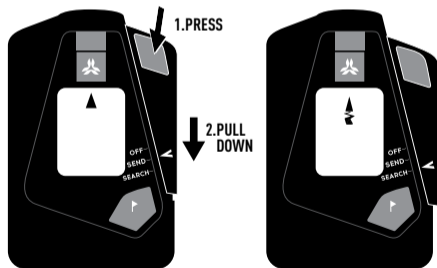

3.1/ RYHMÄ- JA TAAJUUSTARKISTUS

Tarkista ennen retkelle lähtöä, että jokaisen laite on siirto-tilassa ja toimii virheettömästi. Ryhmän johtajan on kytkettävä laitteet RYHMÄ-TARKISTUS-tilaan tarkistaakseen ryhmän jäsenten laitteiden toimivuus.

Kun EV05+ kierretään siirto-tilaan, se kytkeytyy RYHMÄ-TARKISTUS-tilaan. Siirrä RYHMÄ-TARKISTUS-tilaan painamalla merkintä-painiketta, kun RYHMÄ-TARKISTUS-kuvake vilkkuu näytön yläosassa.

Voit nyt testata muiden laitteet yksitellen pitämällä laitteesi 1 m etäisyydellä tarkistettavista laitteista.

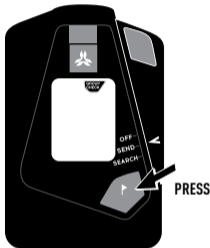

RYHMÄ-TARKISTUS-tilassa EV05+ analysoi ensiksi siirtotaajuuden. Jos taajuus ei ole standardien mukainen, näkyviin tulee "ei"-sanoma ilmoittaen, että tarkistettava laite on viallinen ja on lähetettävä asiakaspalveluun. Jos taajuus on standardin mukainen, näytöllä näkyy etäisyys ja voit nyt tarkistaa siirron tehon :



- Jos etäisyys vaihtelee 0,5 m ja 1,5 m välillä ja olet 1 m päässä tarkistettavasta laitteesta, laitteesi lähettää standardimaisen äänimerkin merkiksi siitä, että siirron teho vastaa standardivaatimuksia.



- Jos näytöllä näkyvä etäisyys on kummallinen, siirron teho voi olla virheelinen ja laite on lähetettävä asiakaspalveluun tarkistettavaksi ja huollettavaksi.

- Jos testattavat laitteet ovat liian lähellä toisiaan, näyttöön tulee kaksi vaakasuoraa viivaa ja kaksi uhria. Testattavien ihmisten tulee olla vähintään 3 metrin etäisyydellä toisistaan.

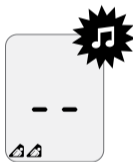

Varmista, että myös ryhmän johtajan laite tarkistetaan ryhmä-tarkistuksen jälkeen. Paina merkintä-painiketta kytkäksesi siirto-tilaan.

3.2/ PELASTUS

3.2.1/ VAIHE 1: SIGNAALI-ETSINTÄ

Etsi signaalia liikuttamalla lumivyöryn läpi kahden tekniikan avulla, jotka on kuvattu alhaalla olevassa kaaviossa.

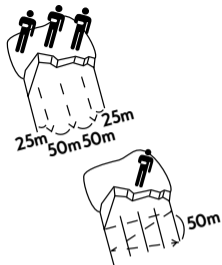

Lähetin-vastaanotin on suunnattava lumivyöryn suuntaan, samansuuntaisesti rinteen kanssa. Kuuntele tarkkaan merkkiä ensimmäisestä signaalista ja huomioi mahdolliset merkit uhreista kuten sauvat, sukset ja vaatteet. Kun saat signaalin, kuvake uhrista ilmestyy näytölle.

Kuvake uhrista sijaitsee näytön vasemmalla alakulmassa. Kuvake "+" ilmaisee, että lumeneen on hautautunut yli kolme ihmistä.



3.2.2/ VAIHE 2: KARKEA-HAKU

Heti kun saat signaalin, laita laite kämmenellesi samansuuntaisesti rinteen kanssa ja osoita näytön osoittamaan suuntaan. Huomioi tarkasti etäisyys ja näytön osoittama suunta. Ensimmäisen signaalin (voimakkain signaali) jälkeen ensimmäisen lumivyöryuhrin kuvake ilmestyy näytölle. Uhrin on ryhmitelty signaalin voimakkuuden mukaan, voimakkaimmasta heikompaan. Voimakkainta signaalia osoittavan uhrin kuvake vilkkuu näytöllä. Jos lähestyt toista lumeen hautautunutta etsinnän yhteydessä, silloin kyseisen henkilön kuvake alkaa myös vilkkuu.

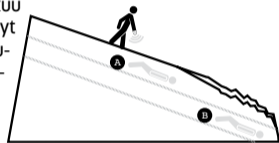

Jos et osoita oikeaan suuntaan, kuullet hälytysäänen ja näytölle ilmestyy "U-käännös", joka tarkoittaa, että sinun on käännettävä ympäri löytääksesi uhrin sijainnin.

Tilanteissa, joissa on monta lumeen hautautunutta tai ympäristössä esiintyy paljon häirintää, laite voi ylikuormittua. Poistu siinä tapauksessa kyseisestä paikasta ja valitse uusi suunta.



Etsintävaiheen aikana uhrin tunnistin voi synkronoida uhrin tai uhrin uudelleen. Se näyttää näytöllä seuraavan animaation:



3.2.3/ VAIHE 3: HIENO-HAKU

Kun näytöllä näkyy, että olet "3 metrin" päässä lumeen hautautuneesta, laite ei enää osoita suuntaa. Silloin etsintä on tehtävä "ristiin rastiin".

Esimerkkejä tarkka- ja lähetsintätekniikoista:

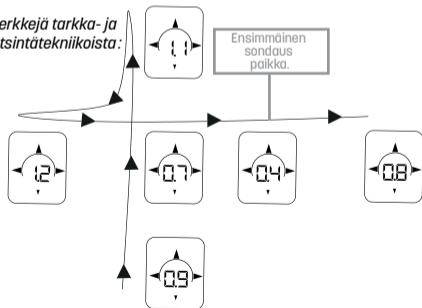

1. Laita laite lähelle lumen pintaa.



2. Liikuta laitetta ristiin rastiin löytääksesi paikan, jossa etäisyyslukema on alhaisin.

Merkintä-toiminto: Kuna olet alle 3 metrin päässä uhrista tai uhreista, merkintä-kuvake vilkkuu näytön oikeassa yläkulmassa. Merkitse uhri painamalla merkintä-painiketta. Laita alkaa etsiä seuraavaa uhria ilman, että jo merkityt uhrin häiritsevät hakua.

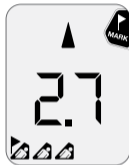

Jos uhreja on monta, astu heti yhden uhrin merkinnän jälkeen 1 metrin päähän, jotta laite pystyy nopeasti etsimään seuraavaa uhria. Uhrin merkinnän yhteydessä uhrin kuvakkeen viereen ilmestyy lippu.

Jos "no" -kuvake tulee näkyviin, uhrin merkitseminen on mahdotonta. Se voi olla jokin seuraavista syistä:

- Uhrin ei ole vielä synkronoitu (pitäisi vilkkua).
- Olet yli 3 metrin päässä uhrista.
- Uhrin lähetin on säädösten mukaisen läheisyalueen ulkopuolella.



3.3/ AUTOMAATTINEN PALAUTUMINEN SIIRTO-TILAAN

Uuden lumivyöryn sattuessa laite siirtyy automaattisesti siirto-tilaan, jotta laite pystyy automaattisesti antamaan signaalin. Etsintä-tilassa laite antaa äänimerkin joka 8. minuutti, ja "AUTO REVERT"-kuvake ilmestyy näytölle ja pyytää vahvistamaan, etsintä-tilan jatkamisen. Paina merkintä-painiketta antaaksesi signaalin laitteellesi, ettet ole hautautunut lumeen. Jos et tee mitään, laite siirtyy automaattisesti siirto-tilaan. Varoitus, jos etsintä on edelleen päällä uhrien löytämiseksi, silloin laitteesi on pysyttävä etsintä-tilassa.



Jos se siirtyy siirto-tilaan, se häiritsee muiden uhrien etsintää. Varmista, että painat laitteen merkintä-painiketta pysyäksesi etsintä-tilassa, jos et ole joutunut toisen lumivyöryn uhriksi.

4/ 4. SONDAUS – LAPIOINTI

Varmista ennen sondausta, että laite on vetoketjulla suljetussa taskussa, jotta se ei kylmene tai vahingoitu. Heti

kun olet määrittänyt alueen, jonne uhri on luultavasti hautautunut, sondaus voidaan nopeasti aloittaa. Etsi uhria sondaamalla pyörivin liikkein pois päin minimietäisyydestä, jonka ARVA on antanut. Sondaa pystysuoraan rinnettä kohti.

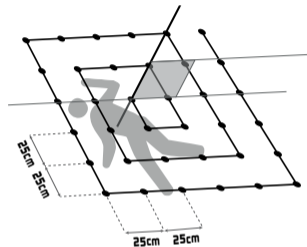

Tilastojen mukaan lapiointi kestää yhtä kauan kuin etsintä lähetin-vastaanottimella. Lapiointi on suoritettava metodisesti.

Kuljetushihnamekaniikka on tehokkain ja toimivin tapa kaivaa. Heti kun löydät henkilön, on tärkeää sammuttaa hänen lähetin-vastaanottimensa mahdollisimman nopeasti.



5/ HÄIRINTÄ

Jotkut elektronilaitteet sekä sähkö- että sähkömagneettiset asennukset voivat huomattavasti häiritä lähetin-vastaanottimen signaaleja.

Sellaisia ovat:

- Matka-/älypuhelimet, radiot, kamerat, sykemittarit, GPS, sähköinen airbag-reppu, jne.
- Relemastot, voimajohdot / sähköä tuottavat laitteet, hiihtohissit.

Signaalin heikkenemisriskin vähentämiseksi me suosittelemme, että pidät lähetin-vastaanotinta mahdollisimman kaukana sähköisistä ja sähkömagneettisista laitteista.

5.1/ SUOSITUKSIA ETSINTÄ-TILASSA

Siirrä kaikki metalli- ja elektronilaitteet vähintään 50 m päähän lähetin-vastaanottimesta.

Haku suoritettaessa suosittelemme sammuttamaan kaikki elektroniset laitteet paitsi analogiset radiot, ajovalot ilman automaattista säädintä, kellot, joissa ei ole radiotoimintoa, ja varalähetin-vastaanottimet uuden lumivyöryn sattuessa.

sa. Sammuta kaikki puhelimet ja digitaaliset radiot aktiivisen haun aikana. Kaikki puhelut tulee soittaa vähintään 10 metrin etäisyydelle aktiivisen haun suorittajista. Jos käytät sähkökäyttöistä airbag-reppua, suosittelemme, että kytket sen pois päältä tai pysyt yli 50 cm:n etäisyydellä lumivyörylähettimellä varustetusta järjestelmästä.

5.2/ SUOSITUKSIA SIIRTO-TILASSA

Siirrä kaikki metalli- ja elektronilaitteet vähintään 20 cm päähän lähetin-vastaanottimesta.

5.3/ AKTIIVI HÄIRINNÄN HALLINTA

Kannettavien elektronilaitteiden lisääntyessä huimasti sähkömagneettisen häirinnän mahdollisuus hakusignaaleissa on lisääntynyt. Sitä on erityisesti esiintynyt taajamien lähellä olevissa hiihtokeskuksissa. Aktiivi häirinnän hallinta on oletusasetus EV05+:-ssä, jonka avulla laite havaitsee häirintäalueet ja tarvittaessa pienentää etsinnän laajuutta. Käyttäjä voi säätää etsintä-strategiaa sen mukaan.

Ilman häirintää etsintäalueen laajuus on teoriassa 50 m. Jos häirintää esiintyy, laite vähentää etsinnän laajuuden 20 metriin ja näyttää "HÄIRINTÄ 20m"-sanoman. Häirinnän yhteydessä on tärkeää, että etsinnän laajuus kavennetaan 20 metriin.



Yksityishenkilöiden laitteiden hävittäminen: tämä merkki tarkoittaa, että laitetta ei saa hävittää kotitalousjätteiden mukana. Sinun on toimitettava laite kierrätyskeskukseen tai hävitettävä se sähkö- ja elektroniikkalaitteiden mukana. Jätteiden oikea hävittäminen ja kierrätys suojaa luonnonlähteitämme ja ympäristöstävällinen jätteiden hävittäminen on terveyden kannalta turvallisempaa. Lähimmän kierrätyskeskuksen sijainnin saat selville ottamalla yhteyttä kuntaan, jätteidenhuoltoyritykseen tai myymälään, josta ostit tuotteen.

6/ TAKUU - HUOLTO

Laitteella (ilman paristoa) on 2 vuoden takuu ostopäivästä lukien. Kaikissa ARVA-lähetin-vastaanottimissa on oma tunnistenumero.

Kun laite on rekisteröity osoitteessa www.arva-equipment.com, henkilötietosi voidaan linkittää laitteeseesi jäljityksen optimimiseksi ja takuuaika pidennetään 3 vuodella.

Väärinkäytöstä johtuvat vauriot eivät kuulu takuun piiriin. Takuu mitätöityy, jos käyttäjä tai ei-pätevä kolmas osapuoli on avanut laitteen. Suosittelemme, että laite lähetetään meille huollettavaksi joka kolmas vuosi (ammattilaisten kohdalla joka toinen vuosi).

Gratulerer med kjøpet av en ny ARVA-skredsender. Denne brukerhåndboken gir deg all nøkkelinformasjonen du trenger for hvordan du bruker den nye enheten. Denne håndboken er også tilgjengelig på nettsidene våre på siden "Nedlastinger".

Registrer din ARVA-skredsender på nettsidene våre www.arva-equipment.com for å få en ekstra 3 års garanti.

BRUKSANVISNING

- 1/ KOMME I GANG
- 2/ SENDEMODUS
- 3/ SØKEMODUS
- 4/ GRAVING – SKUFFING
- 5/ INTERFERENS
- 6/ GARANTI – VEDLIKEHOLD – LIVSSYKLUS
- 7/ SAMSVARSKLÆRINGER (PÅ SLUTTEN AV HÅNDBOKEN)

1/ KOMME I GANG

1.1/ TEKNISKE EGENSKAPER

- Digital enhet med 3 antenner
- Frekvens: 457 kHz
- Søkestripebredde: 50 m
- Aktiv interferensstyring
- Automatisk tilbakestilling til sending iht. timer (8 min)
- Strømforsyning: 1 AA/LR06 alkalisk batteri
- Batterilevetid (alkalisk batteri): min. 200 timer i sendemodus etterfulgt av 1 time i søkemodus.
- Vekt: 165 g (batteri inkludert).
- Lagringstemperatur: -20 °C til +70 °C
- Driftstemperatur: -20 °C til +45 °C
- Maksimal driftshøyde: 10 000 m
- Skredofferdetektor / frekvensbånd: 456,9 – 457,1 kHz
- Skredofferdetektor / Maksimal effekt: H-felt < 2,23 $\mu\text{A/m}$ @ 10 m



LÅSEKNAPP

AV/SEND/SØK
VALGBRYTER

MARKERINGSKNAPP



MIDJEBELTE

ELASTISK
FESTELINE



NO

Informasjonen i denne brukerhåndboken er kun for referanseformål og kan endres når som helst. Tekniske spesifikasjoner og produktspesifikasjoner kan endres uten varsel for fremtidige versjoner av denne og andre enheter.

1.2/ ØVELSE – ANSVAR

Øvelse gjør mester, og å vite hvordan du skal bruke enheten på riktig måte, er viktig i et skredssøk. Kjøring i løssnø, skitur-er og fjellklatring med ski er aktiviteter med iboende risiko, og det å ha med en skredsender bør ikke påvirke beslutninger i risikable områder. Det er ingen skam å snu.

1.3/ LAGRING – BATTERI

Oppbevar skredsenderen på et kjølig og tørt sted, borte fra direkte sollys. Ta ut batteriet når du lagrer enheten i lange perioder (om sommeren). Skredsenderen din er ikke lenger dekket av garantien hvis batteriet lekker. Kontroller enheten jevnlig for å være sikker på at AV/SEND/SØK valgbryteren og skjermen fungerer på riktig måte, og at det ikke er noen tegn på korrosjon i batterirommet.

EV05+ drives utelukkende med et AA/LR06 alkalisk batteri. Ikke bruk et litiumbatteri eller oppladbart batteri. Etiketten i batterirommet er viktig ved kundeservice, så ikke fjern denne. Sørg for at dekselet lukkes godt etter batteribytte.

Viktig for Sveits: Vedlegg 4.10 for standard SR814.013 gjelder for batterier.



FORSIKTIG: Det er fare for eksplosjon hvis batteriet kastes inn i ild eller erstattes av feil type batteri. Følg anvisningene for hvordan du skal kassere brukte batterier.

2/ SENDEMODUS

2.1/ SLÅ PÅ ENHETEN

Enheten er av når AV/SEND/SØK-velgeren er i opp-posisjon, den hvite pilen på velgeren peker i dette tilfellet til "AV"-merket.

For å slå på enheten, lås opp AV/SEND/SØK-velgeren ved å trykke på låseknappen og flytt samtidig AV/SEND/SØK-velgeren ned til

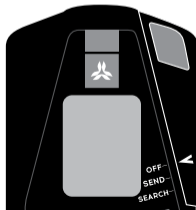

den låses mekanisk via låseknappen (hvit pil peker deretter på "SEND " merke). Velgeren er riktig låst når sendemoduslåseknappen er i uttrukket posisjon og du hører et låseklikk som markerer slutten av velgernesstigningen.

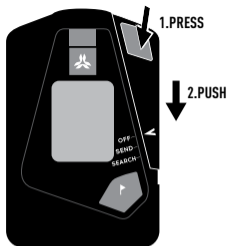

Når enheten slås på, kontrollerer den automatisk at alle hovedfunksjonene fungerer som de skal. Kontroller at auto-testen kjører riktig, og vær oppmerksom på eventuelle feilmeldinger som vises når du slår på enheten.

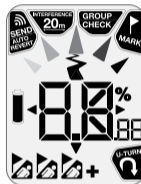

NO

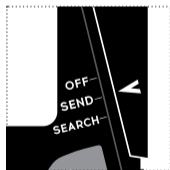

Valgbryteren er ordentlig låst når låseknappen i sendemodus kommer ut og du hører den klikke seg på plass, og du ikke kan skyve den lengre ned.

Enheden viser så programvareversjonen som er installert, og gjenværende batterilevetid. Vi anbefaler at du bytter ut batteriet så snart det faller under 50 %. Ved å holde markeringssknappen inne i sendemodus kan du sjekke batterilevetiden til enhver tid.

Når oppstartsfasen er fullført, bytter enheten automatisk til sendemodus, en blinkende pil vises øverst i midten av skjermen samt en karakteristisk melodi for å bekrefte at enheten din faktisk er i sendemodus.



Ha EV05+ i en glidelås-lomme gjennom hele turen. Glidelåsen skal være helt lukket, slik at det bare er akkurat nok plass til at den elastiske ledningen kommer ut. Juster beltet rundt midjen og spenn det så fast.

2.2/ BÆRE ENHETEN – LOMMEALTERNATIV

Når EV05+ er i sendemodus, må du sørge for at den er koblet til den elastiske festelinen (enheden leveres festet til linen) og deretter bekrefte at karabinkroken på den elastiske festelinen er koblet til midjebeltet.

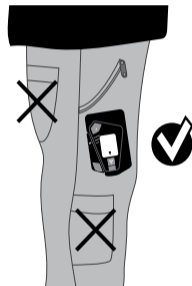
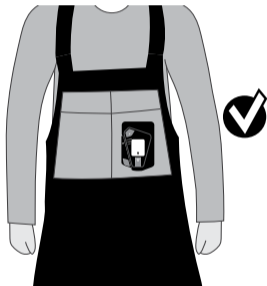

Sørg for at du ikke har noe annet innhold i lommen der EV05+ skredsenderen ligger. Ikke ha mobiltelefon i samme lomme, og følg avstandsretningslinjene som er beskrevet i avsnitt 5 "INTERFERENS".

2.3/ BÆRE ENHETEN – HYLSTERALTERNATIV

Hvis du har et EV05+ HYLSTER (selges separat som tilbehør), må du sørge for at karabinkroken på den elastiske festelinen er koblet til hylsterets midjebelte (2 posisjoner – venstre eller høyre), plassere enheten i hylsteret med skjermen vendt utover og deretter spenne hylsteret lukket. EV05+ skal alltid bæres over et baselag og så nær kroppen som mulig.



2.4/ SLÅ AV ENHETEN

For å slå av enheten når den er i sendemodus, trykker du på låseknappen for å frigjøre AV/SEND/SØK valgbryteren og skyver deretter valgbryteren til øvre posisjon med den hvite pilen pekende på "OFF". Du vil så bli bedt om å bekrefte at du vil slå av enheten **ved å trykke på markeringsknappen**. En melodi vil da bekrefte at enheten har blitt slått av. Ellers vil enheten fortsette å sende og varsle deg etter 15 sekunder med et pip om at enheten fortsatt er på. Den vil tilby deg igjen å trykke på merkeknappen for å slå av enheten på riktig måte.

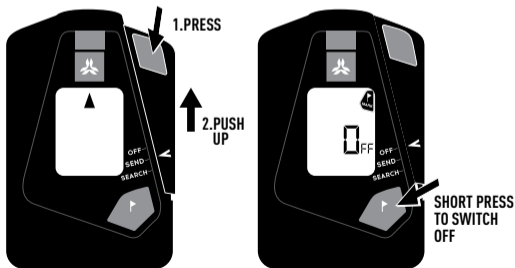

3/ SØKEMODUS

Hvis du vil bytte fra søkemode til sendemodus ved et eventuelt skred, tar du enheten ut av lommen eller hylsteret og trykker låseknappen ned for å låse opp og skyver velgeren til "SØK"-posisjon.

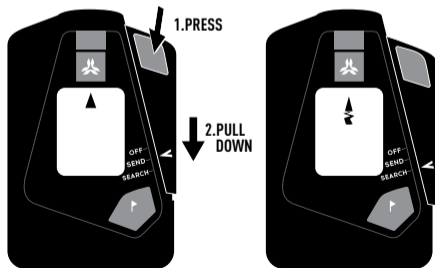

3.1/ GRUPPE- OG FREKVENSJEKK

Før dere starter turen, må dere sjekke at alle enheter er i sendemodus og fungerer som de skal. Gruppelederen må sette sin enhet til GRUPPESJEKK-modus for å kontrollere enhetene til de andre medlemmene i gruppen. Når du slår på EVO5+ i sendemodus, vil den be deg om å bytte til GRUPPESJEKK-modus.

For å gå til GRUPPESJEKK-modus trykker du på markeringssknappen når GRUPPESJEKK-symbolet blinker i den øvre delen av skjermen.

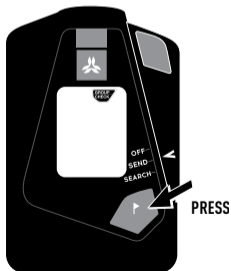

Du vil da kunne teste dine partners enheter en etter en ved å plassere enheten din 1 meter unna hver enhet du sjekker.



NO

I GRUPPESJEKK-modus starter EVO5+ med å analysere overføringsfrekvensen. Hvis frekvensen ikke overholder gjeldende standarder, vises meldingen "NO", som indikerer at den kontrollerte enheten er defekt og skal sendes til kundeservice. Hvis frekvensen oppfyller standarden, vises en avstandsavlesning på skjermen, og du kan deretter gå videre til å sjekke sendeeffekten :

- Hvis avstanden som vises, varierer mellom 0,5 m og 1,5 m, og du er posisjonert 1 m fra enheten som sjekkes, gir enheten din fra seg et standard søkepip som angir at sendeeffekten oppfyller standardkravene.

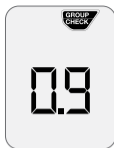

- Hvis avstanden som vises, virker merkelig, betyr det at sendeeffekten kan være feil, og at enheten skal sendes til kundeservice for videre inspeksjon og vedlikehold.

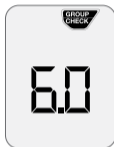

- Hvis skredtransceiverne som skal testes er for nær hverandre, vil to horisontale linjer og to ofre vises. Personer som skal testes bør ha en avstand på minst 3 m fra hverandre.

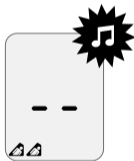

3.2/ REDNING

3.2.1/ TRINN 1: SIGNALSØK

For å søke etter et signal beveger du deg gjennom skredrasen ved hjelp av en av de to teknikkene som er illustrert i diagrammene nedenfor.

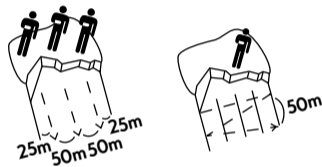

Det er viktig at du peker skredsenderen i retning av skredet, parallelt med skråningen. Lytt nøye etter de første tegnene på et signal, samtidig som du også er oppmerksom på eventuelle visuelle ledetråder (staver, ski og klær). Så snart du mottar et signal, vises et offersymbol på skjermen.

Sørg for at også gruppelederens enhet kontrolleres når gruppesjekken er ferdig. Trykk på markeringsknappen for å bytte til sendemodus.

Offersymbolene er plassert nederst til venstre på skjermen. "+"-symbolet indikerer at det er flere enn tre nedgravde personer.



3.2.2/ TRINN 2: GROVSØK

Så snart du mottar et signal, legger du enheten i håndflaten, parallelt med hellingen, og peker i retningen som er angitt på skjermen. Vær oppmerksom på avstanden og retningen som er angitt på skjermen. For det første signalet som mottas (det sterkeste signalet), vises det første skredoffer-symbolet på skjermen, og når dette er låst inn, begynner symbolet å blinke. Ofrene rangeres etter signalstyrke, fra sterkest til svakest.

Offeret som svarer til det sterkeste signalet, vil derfor blinke på skjermen. Hvis du kommer i nærheten av en annen nedgravd person under søket ditt, vil symbolet som svar-

er til dette offeret, også begynne å blinke.

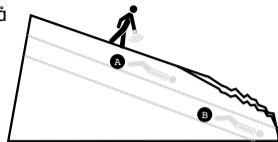

Hvis du ikke beveger deg i riktig retning, vil du høre en alarm og et "u-sving"-symbol vises på skjermen, noe som indikerer at du skal snu deg i riktig retning mot offerets område.

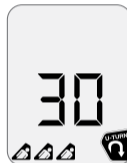

I en kompleks situasjon der det er flere nedgravde personer eller i et miljø med mange forstyrrelser, kan enheten nå analyseoverbelastning. I dette tilfellet må du bevege deg bort fra det bestemte området og deretter returnere ved å følge en annen retning.

Under søkefasen kan offerdetektoren resynkronisere offeret eller ofrene. Den vil vise følgende animasjon på skjermen:



3.2.3/ TRINN 3: FINSØK

Når skjermen indikerer at du er "3 meter" fra en nedgravd person, vil enheten ikke lenger indikere en retning. På dette tidspunktet må du utføre et finsøk i "kryssmønster".

Eksempel på god søketeknikk:

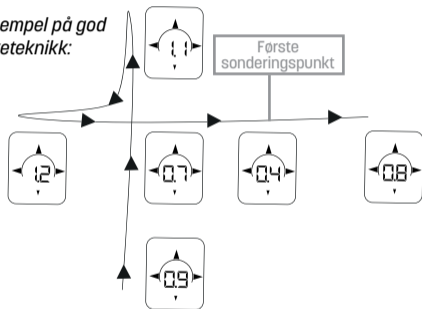

1. Posisjoner enheten i nærheten av snønivå.



2. Beveg enheten i et kryssmønster for å finne punktet der avstandsavlesningen er den laveste.

Markeringsfunksjon: Når du er mindre enn 3 meter fra nedgravd(e) person(er), blinker et markeringssymbol i øverste høyre hjørne av skjermen. Trykk på markeringssknappen for å markere offeret. Enheten vil begynne å søke etter det neste offeret uten at allerede markerte nedgravde personer forstyrrer.

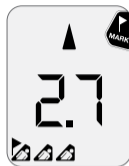

I en situasjon med flere nedgravde personer går du 1 meter unna så snart du markerer et offer, for å be enheten om å begynne å søke etter det neste begravde offeret fortere. Når du markerer et offer, vises et flagg ved siden av offerets symbol.

Hvis "no"-piktogrammet vises, er merking av offeret umulig. Det kan være en av følgende årsaker:

- Offeret er ennå ikke synkronisert (skal blinke).
- Du er mer enn 3 meter fra offeret.
- Offerets sender er utenfor det forskriftsmessige sendebåndet.



3.3/ AUTOMATISK TILBAKEVENDING TIL SENDEMODUS

Ved et sekundært skred muliggjør modus for automatisk tilbakevending til sendemodus at enheten automatisk går tilbake til å sende et signal. I søkemosus piper enheten hvert 8. minutt, og "AUTO REVERT"-symbolet vises på skjermen og ber brukeren om å bekrefte at han/hun vil fortsette i søkemosus. Trykk på markeringsknappen for å signalere til enheten din at du ikke er begravet. Hvis ingen handling fra din side oppdages, går enheten automatisk tilbake til sendemodus.



Advarsel: Hvis et søk for å finne andre begravde ofre fortsatt er i gang, er det viktig at enheten din forblir i søkemosus. Hvis den vender tilbake til sendemodus, vil dette forstyrre søket etter andre ofre. Sørg for at du trykker på enhetens markeringsknapp for å forbli i søkemosus hvis du ikke fanges eller begravnes i et sekundært skred.

4/ GRAVING – SKUFFING

Før du begynner å grave, må du sørge for at du plasserer enheten i den dedikerte lommen du har valgt for å bære den, med glidelåsen lukket, for å holde den beskyttet fra kulde og sammenstøt. Når du har definert sonen der offeret sannsynligvis er nedgravd, er det raskere å starte gravingen. Søk etter offeret ved å undersøke i konsentriske spiraler gradvis vekk fra det minste avstandspunktet som oppdages av ARVA-skredsenderen. Grav vinkelrett på skråningen.

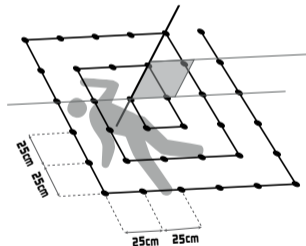

Statistisk sett tar skuffingen minst like mye tid som skredsendersøket. Det er viktig å ha en metodisk tilnærming til skuffingen.

Transportbåndteknikken er den mest effektive måten å grave på. Så snart du avdekker personen, er det viktig å slå av transeiveren så raskt som mulig.



5/ INTERFERENS

Visse elektroniske enheter samt elektriske og elektromagnetiske installasjoner kan forstyrre skredsensersignaler i betydelig grad.

Disse kildene er:

- Bærte: smarttelefoner, radioer, kameraer, hjertefrekvensmonitører, GPS elektrisk kollisjonspute ryggsekk, osv.
- Permanente: sendetårn, kraftledninger, elektrisitetsgenererende utstyr, skiheiser.

For å redusere risikoen for signalforringelse anbefaler vi at du holder skredsenseren så langt som mulig fra kilder til el-

ektrisk og elektromagnetisk aktivitet.

5.1/ ANBEFALINGER I SØKEMODUS

Flytt alle metalliske og elektroniske enheter minst 50 cm fra skredsenseren din.

Når du utfører et søk, anbefaler vi å slå av alle elektroniske enheter unntatt analoge radioer, hodelykter uten automatisk regulator, klokker som ikke har radiofunksjon, og backup-sendere i tilfelle et sekundært snøskred. Slå av alle telefoner og digitalradioer under et aktivt søk. Alle telefonsamtaler bør gjøres minst 10 meter fra personene som utfører det aktive søket. Hvis du bruker en elektrisk airbag-ryggsekk, anbefaler vi at du slår den av eller holder deg mer enn 50 cm unna systemet med skredsøkeren.

5.2/ ANBEFALINGER I SENDEMODUS

Flytt alle metalliske og elektroniske enheter minst 20 cm fra skredsenseren din.

5.3/ AKTIV INTERFERENSSTYRING

Med den store økningen i bruk av bærbar elektroniske enheter har potensialet økt for elektromagnetisk interferens

for søkesignalet. Dette har først og fremst blitt observert i nærheten av skiområder. Aktiv interferensstyring er en standardinnstilling på EV05+, slik at enheten kan oppdage interferenssoner og om nødvendig redusere søkestripebredden. Brukeren kan deretter tilpasse søkestrategien tilsvarende.

Uten interferens er den teoretiske søkestripenes bredde 50 m. Hvis det er interferens, vil enheten redusere søkestripebredden til 20 m og vise meldingen "INTERFERENCE 20m". Hvis det faktisk er interferens, er det viktig å tilpasse søketeknikken din ved å begrense søkestripenes bredde til 20 m.



oss enheten din en gang hvert tredje år for vedlikehold (en gang hvert andre år for profesjonelle).



Bortskaffelse av elektroniske instrumenter fra brukere fra private husholdninger: Dette symbolet indikerer at produktet ikke kan kastes med vanlig husholdningsavfall. Det er ditt ansvar å ta med avfallet ditt til en egnet gjenvinningsstasjon for å gjenvinne eller kaste dine elektriske og elektroniske enheter på riktig måte. Separat avhending og gjenvinning av avfallet ditt vil bidra til å bevare naturressurser og sikre en miljøvennlig avhending som er trygge for folkehelsen. For mer informasjon om nærmeste gjenvinningsstasjon der du bor, kan du kontakte lokale myndigheter, avfallshåndteringselskaper eller butikken der du kjøpte produktet.

NO

6/ GARANTI – VEDLIKEHOLD

Enheten din (uten batterier) har en 2 års garanti fra kjøpsdatoen. Alle ARVA-skredsendere har et unikt ID-nummer. **Hvis du registrerer enheten din på www.arva-equipment.com kan vi knytte kontaktinformasjonen din til enheten for optimal sporing og ytterligere 3 års garanti.**

Eventuelle skader forårsaket av feil bruk er ikke dekket av garantien. Garantien er ugyldig dersom enheten har blitt åpnet av brukeren eller en ukvalifisert tredjepart. Vi anbefaler at du sender

”Grattis till köpet av din nya ARVA-transceiver. Den här användarhandboken innehåller all information du behöver för att använda din nya enhet. Den här handboken finns också på sidan ”nedladdningar” på vår webbplats.

Registrera din ARVA-transceiver på vår webbplats www.arva-equipment.com för att få ytterligare 3 års garanti.”

BRUKSANVISNING

- 1/ KOM IGÅNG
- 2/ SÄNDNINGSLÄGE
- 3/ SÖKLÄGE
- 4/ SONDERING – SKOTTNING
- 5/ STÖRNINGAR
- 6/ GARANTI - UNDERHÅLL - LIVSCYKEL
- 7/ FÖRSÄKRAN OM ÖVERENSSTÄMMELSE
(I SLUTET AV HANDBOKEN)

1/ KOM IGÅNG

1.1/ TEKNISKA EGENSKAPER

- Digital 3-antennenhet
- Frekvens: 457 kHz
- Sökremsans bredd: 50m
- Aktiv störningshantering
- Automatisk återgång till sändning med timer (8 min)
- Strömförsörjning: 1 AA / LR06 alkaliskt batteri
- Batterilivslängd (alkaliskt batteri): minst 200 timmar i sändningsläge följt av 1 timme i sökläget.
- Vikt: 165g (med batteri).
- Förvaringstemperaturområde: -20 °C till +70 °C
- Drifttemperaturområde: -20 °C till +45 °C
- Maximal drifthöjd: 10 000 m
- Lavinofferdetektor / Frekvensband: 456,9 - 457,1 kHz
- Lavinofferdetektor / Maximal effekt: H-fält < 2,23 μ A/m @ 10 m



LÅSKNAPP

**OMKOPPLARE FÖR OFF/
SEND/SEARCH (AV/
SKICKA/SÖK)**

MARKERINGSKNAPP



MIDJEBÄLTE

ELASTISK SNODD



SV

Denna bruksanvisning med innehåll är endast avsedd som referens och kan ändras när som helst. Tekniska och produktspecifikationer kan ändras utan varning när det gäller framtida versioner av denna och andra enheter.

1.2/ ÖVNING - ANSVAR

Övning ger färdighet, och det är viktigt att veta hur du ska använda din enhet på rätt sätt vid en lavinsökning. Offpiståkning är en riskfylld aktivitet och att du bär en transceiver bör inte påverka ditt beslutsfattande på riskabla platser. Förstå när du bör vända hem.

1.3/ FÖRVARING - BATTERI

Förvara din transceiver på en sval och torr plats och håll den borta från direkt solljus. Avlägsna batteriet om du inte ska använda enheten under en lång period (på sommaren). Din transceiver omfattas inte längre av garantin om batteriet läcker. Undersök din enhet regelbundet för att kontrollera att omkopplaren för OFF/SEND/SEARCH (AV/SKICKA/SÖK) och skärmen fungerar ordentligt och att det inte finns någon rost i batterifacket.

EV05+ drivs uteslutande av ett AA / LR06 alkaliskt batteri. Använd inte litium- eller laddningsbara batterier. Etiketten som sitter i batterifacket är viktig för kundtjänst, ta inte bort den. Kontrollera att luckan är ordentligt stängd efter du byter batteri.

Viktigt i Schweiz: Bilaga 4.10 för standard SR814.013 gäller för batterier.



WARNING: Det finns risk för explosion om batteriet kastas in i en brasa eller ersätts med fel typ av batteri. Följ anvisningarna om hur du kasserar använda batterier på rätt sätt.

2/ SÄNDNINGSLÄGE

2.1/ SLÅ PÅ ENHETEN

Enheten är avstängd när omkopplaren för OFF/SEND/SEARCH (AV/SKICKA/SÖK) är i övre läget och omkopplarens vita pil pekar på "OFF" ("AV").

Om du vill slå på enheten låser du upp AV/SKICKA/SÖK-väljaren

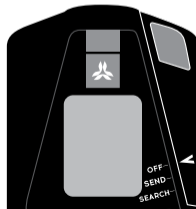

genom att trycka på låsknappen och samtidigt flyttar du AV/SKICKA/SÖK-väljaren nedåt tills den låses mekaniskt via låsknappen (vit pil som pekar sedan på markeringen "SKICKA"). Omkopplaren är ordentligt låst, medan den befinner sig i sändningsläget, när låsknappen hoppar upp, du hör att den klickar på plats och du inte längre kan trycka ner den.

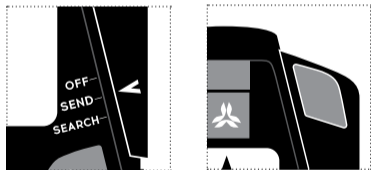
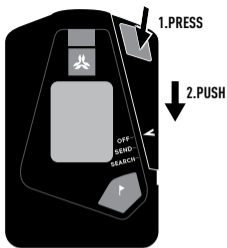

Omkopplaren är ordentligt låst, medan den befinner sig i sändningsläget, när låsknappen hoppar upp, du hör att den klickar på plats och du inte längre kan trycka ner den.

När enheten slås på kontrollerar den automatiskt att alla huvudfunktioner fungerar korrekt. Kontrollera att autotestet körs korrekt och var uppmärksam på eventuella felmeddelanden som visas när du slår på enheten.

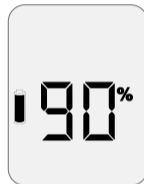
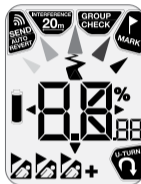

SV

Enheter visar sedan den installerade mjukvaruversionen och när batteriet kommer att ta slut. Vi rekommenderar att du byter batteri så snart det sjunker till mindre än 50%. Om du håller ner markeringsknappen i sändningsläge kan du kontrollera batteriet när som helst.

När startfasen är klar växlar enheten automatiskt till utsläppsläge, en blinkande pil visas längst upp i mitten av skärmen och en karakteristisk melodi för att bekräfta att enheten är i utsläppsläge.



Förvara EV05+ i en ficka med dragkedja under hela skidturen. Dragkedjan ska vara helt stängd förutom ett mellanrum som är stort nog för att snodden ska gå igenom. Justera bältet runt midjan och spänn fast det.

2.2/ SÅ HÄR BÄR DU ENHETEN - I FICKAN

När EV05+ befinner sig i sändningsläget ska du se till att den är ansluten till den elastiska snodden (enheten levereras ansluten till snodden) och kontrollera att den elastiska snoddens karbin är ansluten till midjebältet.

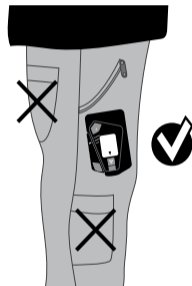
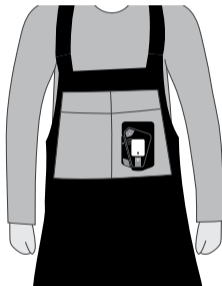

Se till att du inte lägger något annat i fickan där du har din EV05+ lavin-transceiver. Lägg inte ner en mobiltelefon i samma ficka och följ alltid de avståndsregler som anges i punkt 5, "STÖRNINGAR".

2.3/ SÅ HÄR BÄR DU ENHETEN - I HÖLSTER

Om du har ett HÖLSTER för EV05+ (säljs separat) ska du se till att karbinen på den elastiska snodden är ansluten till hölstrrets midjebälte (2 alternativ, vänster eller höger), lägg i enheten i hölstret med skärmen vänd utåt och spänn sedan hölstret. EV05+ ska alltid bäras över ett baslager och så nära din kropp som möjligt.



2.4/ STÄNG AV ENHETEN

För att stänga av enheten medan den befinner sig i sändningsläge, trycker på låsknappen för att låsa upp omkopplaren för OFF/SEND/SEARCH (AV/SKICKA/SÖK) och skjut sedan omkopplaren till det övre läget med den vita pilen i riktningen "OFF" ("AV"). Du måste sedan bekräfta att du vill stänga av enheten genom **att trycka på markeringsknappen**. En melodi kommer då att bekräfta den goda utrotningen av enheten. I annat fall fortsätter enheten att avge och varna dig efter 15 sekunder med en ljudsignal som visar att enheten fortfarande är på. Det kommer återigen att erbjuda att trycka på markeringsknappen för att stänga av enheten ordentligt.

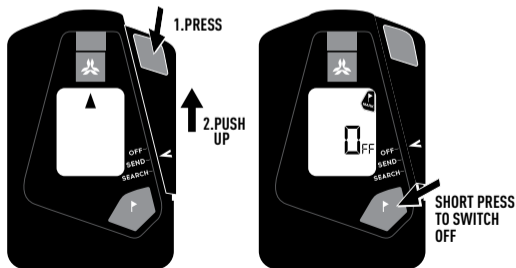

3/ SÖKLÄGE

För att växla från sök- till sändningsläge, i händelse av en lavin, tar du ut enheten ur fickan eller hölstret och trycker ned låsknappen för att låsa upp enheten och skjuter omkopplaren nedåt till läget "SÖK".

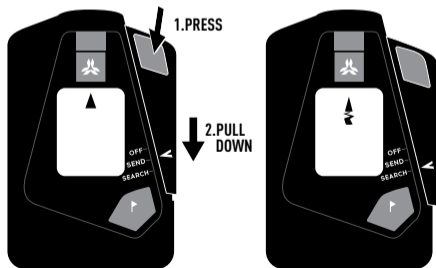

3.1/ GRUPP- OCH FREKVENSKONTROLL

Innan ni beger er ut, ska ni kontrollera att alla enheter i gruppen befinner sig i sändningsläge och fungerar som de ska. Gruppledaren ska ställa in sin enhet på läget GROUP CHECK (GRUPPKONTROLL) för att kontrollera de andra gruppmedlemmarnas enheter. När du slår på EV05+ i sändningsläget, kommer du att uppmanas att växla till läget GROUP CHECK.

Du aktiverar läget GROUP CHECK genom att trycka på markeringsknappen när ikonen GROUP CHECK högst upp på skärmen blinkar.

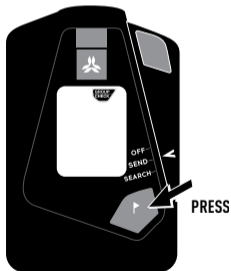

Sedan kan du testa de andra enheterna en efter en genom att placera din enhet 1m bort från enhet du ska kontrollera.



I läget GROUP CHECK startar EV05+ med att analysera sändningsfrekvensen. Om frekvensen inte överensstämmer med gällande standarder visas meddelandet "no" ("nej") vilket innebär att den enheten som kontrolleras är defekt och måste skickas in till kundtjänst. Om frekvensen uppfyller standarden visas en avståndsavläsning på skärmen och sedan kan du fortsätta att kontrollera sändningseffekten :

- Om det avstånd som visas varierar mellan 0,5 m och 1,5 m och du befinner dig 1 m från den enhet som kontrolleras, kommer din enhet att avge ett standard sökljud som indikerar att sändningskraften uppfyller standardkraven.

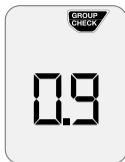

- Om det avstånd som visas verkar konstigt innebär det att sändningseffekten kan vara fel och att enheten ska skickas till kundtjänst för ytterligare inspektion och underhåll.

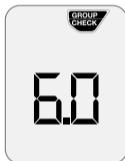

- Om de sökenheter som ska testas är för nära visas två horisontella linjer och två offer. De personer som skall provas skall vara placerade minst 3 m från varandra.

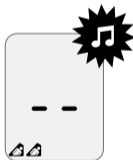

Se till att även gruppledarens enhet kontrolleras när gruppkontrollen är färdig. Tryck på markeringsknappen för att växla till sändningsläget.

3.2/ RÄDDNING

3.2.1/ STEG 1: SIGNALSÖKNING

För att söka efter en signal ska du röra dig igenom lavinraset med en av de två metoderna som illustreras i diagrammen nedan.

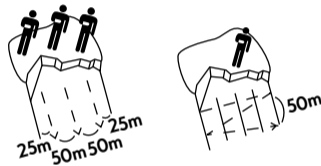

Det är viktigt att peka din transceiver i lavinens riktning, parallellt med backen. Lyssna noggrant efter de första tecknen på en signal samtidigt som du uppmärksammar eventuella synliga ledtrådar (stavar, skidor och klädesplagg). Så snart du får en signal visas en offerikon på skärmen.

Offerikonen sitter längst ner till vänster på skärmen. Ikonen "+" indikerar att det finns fler än tre personer begravda.



3.2.2/ STEG 2: GROVSÖKNING

När du får en signal placerar du enheten i handflatan parallellt med lutningen och pekar i den riktning som visas på skärmen. Var uppmärksam på avståndet och riktningen som anges på skärmen. Den första mottagna signalen (den starkaste signalen) aktiverar ikonen för det första lavinofret på skärmen, och när den har låsts börjar ikonen blinka. Offren rankas enligt signalstyrkan, från den starkaste till den svagaste. Det innebär att det offer som motsvarar den starkaste signalen kommer att blinka på skärmen. Om du närmar dig ytterligare en begravnen under sökningen börjar även ikonen som motsvarar det offret att blinka.

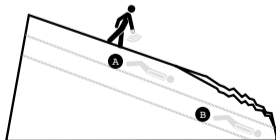

Om du inte rör dig i rätt riktning kommer ett larm att utlösas och så dyker ikonen "U-sväng" upp på skärmen som uppmanar dig att rikta dig i den begravdes riktning.



I en komplex situation med flera begravda eller i en miljö med stora störningar kan enheten överbelastas under analysen. Då ska du röra dig bort från det berörda området och återvända från en annan riktning.

SV

Under sökfaset kan enheten synkronisera om offret/offren. Följande animering visas:



3.2.3/ STEG 3: FINSÖKNING

När skärmen visar att du är "3 meter" från en begraven, kommer din enhet inte längre att visa någon riktning. Vid denna tidpunkt krävs det att du utför en finsökning i ett "korsmönster".

Exempel på bra sökteknik:

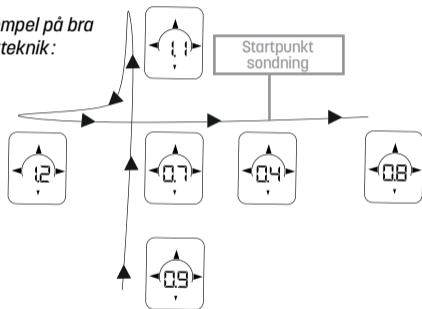

1. Placera din enhet nära snön.



2. Rör din enhet i ett kors för att hitta den punkt där avståndsläsningen är lägst.

Märkningsfunktion: När du är mindre än 3 meter från en begraven, blinkar en markeringsikon högst upp till höger på skärmen. Tryck på markeringsknappen för att markera offret. Enheten kommer att börja söka efter nästa offer utan att störas av en tidigare markerad begraven.

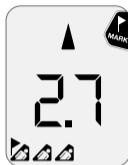

Vid fler a begravnna ska du, så snart du markerat ett offer, gå tillbaka 1 meter för att låta enheten söka efter nästa offer snabbare. När du markerar ett offer visas en flagga bredvid det berörda offrets ikon.

Om symbolen "no" visas är det omöjligt att markera offret. Detta kan vara en av följande orsaker:

- Offret är ännu inte synkroniserat (måste blinka).
- Du är mer än 3m från offret.
- Offer sändare är utanför regulatoriska sändningsband.



3.3/ AUTOMATISK ÅTERGÅNG TILL SÄNDNING

Vid en sekundär lavin gör läget för automatisk återgång till sändning att enheten automatiskt växlar tillbaka till att sända en signal. I sökläget piper enheten en gång var 8:e minut och ikonen "AUTO REVERT" (AUTOMATISK ÅTERGÅNG) visas på skärmen, vilket uppmanar användaren att bekräfta att fortsätta med sökläget. Tryck på markeringsknappen för att bekräfta för enheten att du inte är begravd. Om ingen åtgärd upptäcks från din sida återgår enheten automatiskt till sändningsläget.

Varning: Om en sökning redan pågår för att hitta andra begravda offer, är det viktigt att enheten stannar kvar i sökläget. Om den återgår till sändningsläget, kommer det att påverka sökningen efter andra offer. Se till att du trycker på enhetens markeringsknapp för att stanna kvar i sökläget om du inte har hamnat i eller blivit begravd under en sekundär lavin.



4/ SONDERING – SNÖRÖJNING

Innan du påbörjar sondering ska du se till att du lägger ner enheten i den särskilda fickan och stänger dragkedjan för att hålla den varm och skyddad mot eventuella slag. När du väl har identifierat zonen där offret kan vara begravt, är sondering mer effektiv. Sök efter offret genom att flytta sonden gradvis i koncentriska spiraler från den minsta distanspunkt som upptäckts av din ARVA. Håll sonden vinkelrätt mot backen.

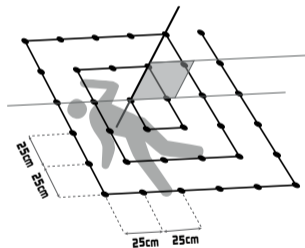

Statistiskt sett tar snöröjningen åtminstone lika lång tid som sökningen med transceivern. Det är viktigt att röja snön metodiskt.

Löpbandets skotteknik optimerar denna frisättningsfas. Så snart personen är klar är det nödvändigt att stänga av DVA så snart som möjligt.



5/ STÖRNINGAR

Vissa elektroniska enheter såväl som elektriska och elektromagnetiska anläggningar kan störa signalen allvarligt.

Dessa källor består av:

- Bärbara enheter: mobiltelefoner, radioapparater, kameror, pulsmätare, GPS, ryggsäck för elektrisk krockkudde, etc.
- Permanenta: telemaster, kraftledning / elkraftverk, skidliftar.

För att minska risken för signalstörningar rekommenderar vi att du håller transceivern så långt borta som möjligt från elektriska och elektromagnetiska källor.

5.1/ REKOMMENDATIONER I SÖKLÄGET

Flytta bort alla metall- och elektroniska enheter minst 50 cm från transceivern.

Det är lämpligt för personer i aktiv sökning att stänga av alla elektroniska enheter utom analog radio, strålkastare utan automatisk dimmer, klocka utan radiofunktion och back-up-enheter vid överspänning. Var noga med att stänga av digitala telefoner och radioapparater under aktiv sökning, alla telefonsamtal måste göras till minst 10m av personer i aktiv sökning.

Om du bär en ryggsäck med elektrisk airbag rekommenderar vi att du stänger av den eller håller dig mer än 50 cm från systemet med lavinsändaren.

5.2/ REKOMMENDATIONER I SÄNDNINGSLÄGET

Flytta bort alla metall- och elektroniska enheter minst 20 cm från transceivern.

5.3/ AKTIV STÖRNINGSHANTERING

Den enorma ökningen av bärbara elektroniska enheter har ökat risken för elektromagnetisk störning av signalen vid sökning. Detta har i första hand observerats nära skidområden. Aktiv störningshantering är inställd som standard på

EV05+, så att enheten kan upptäcka störningszoner och, vid behov, minska sökintervallet. Användaren kan sedan anpassa sin strategi i enlighet med detta.

Utan störning är det teoretiska sökintervallet 50m brett. Vid störningar kommer enheten att minska sökintervallet till 20m och visa meddelandet "INTERFERENCE 20m" ("STÖRNINGAR 20m"). Vid störningar är det viktigt att anpassa sökmetoden genom att minska sökintervallet till 20m.



Kassering av elektroniska instrument från privathushåll: Denna symbol indikerar att produkten inte får kasseras med hushållsavfall. Det är ditt ansvar att ta med ditt avfall till ett lämpligt återvinningscenter för att återvinna eller kassera dina elektriska och elektroniska enheter på ett korrekt sätt. Separat kassering och återvinning av ditt avfall bidrar till att bevara våra naturresurser och säkerställa en miljövänlig avfallshantering som är bättre för hälsan. För mer information om ditt närmaste återvinningscenter kan du kontakta din lokala kommun, ett avfallshanteringsföretag eller butiken där du köpte produkten.

6/ GARANTI - UNDERHÅLL

Din enhet (utan batterier) har 2 års garanti från och med inköpsdatumet. Alla ARVA-transceivers har ett unikt ID-nummer. **Registrerar du din enhet på www.arva-equipment.com kan vi koppla din kontaktinformation till din enhet för optimal spårning och lägga till ytterligare 3 år på din garanti.**

Eventuella skador som orsakats av felaktig användning omfattas inte av garantin. Garantin blir ogiltig om enheten öppnats av användaren eller en okvalificerad tredje part. Vi rekommenderar att du skickar in din enhet för underhåll en gång vart tredje år (en gång vartannat år för professionella användare).

“新しいARVAトランシーバーをお買い求めいただきありがとうございます。本ユーザーマニュアルでは、この新装置の操作方法に関する主な情報をすべて説明します。本マニュアルは当社のウェブサイトの「**downloads** (ダウンロード)」ページからも入手可能です。

お手持ちのARVAトランシーバーを当社のウェブサイト **www.arva-equipment.com** で登録いただくと、3年間の追加保証が受けられます。”

操作説明

- 1/ はじめに
- 2/ 送信モード
- 3/ 探索モード
- 4/ プロービング - ショベリング
- 5/ 電波干渉
- 6/ 保証 - メンテナンス - ライフサイクル
- 7/ 適合宣言 (本マニュアル最後)

1/ はじめに

1.1/ 技術的特徴

- デジタル式3アンテナ装置
- 周波数: 457 kHz
- 探索ストリップの幅: 50m
- 積極的な電波干渉管理
- タイマー (8分) による送信自動復帰
- 電源: 単3アルカリ電池1本
- 電池寿命 (アルカリ電池): 最低200時間の送信モードと、その後1時間の探索モード。
- 重量: 165 g (電池込み)。
- 保管温度の範囲: $-20\text{ }^{\circ}\text{C} \sim +70\text{ }^{\circ}\text{C}$
- 動作温度の範囲: $-20\text{ }^{\circ}\text{C} \sim +45\text{ }^{\circ}\text{C}$
- 最高動作高度: 10 000m
- 雪崩埋没者検知器/周波数帯: 456.9-457.1 kHz
- 雪崩埋没者搜索器/最大電力: 磁場 $H < 2.23\ \mu\text{A/m}$ @ 10 m



ドのロック ボタン

OFF/SEND/SEARCH選
択スイッチ

マーキング ボタン

OFF-
SEND-
SEARCH-

EVO5+

腰ベルト

伸縮性取り付け紐



JA

本ユーザーマニュアルに含まれる情報は参考用のみであり、いつでも変更されることがあります。本装置とその他の装置の今後のバージョンについては、技術仕様と製品仕様が予告なしに変更することがあります。

1.2/ 実践 - 責任

お手持ちの装置には慣れることで完全な使用が可能となります。装置を適切に使用方法を身に付けておくことは雪崩探索の際に不可欠です。ゲレンデ外スキー、クロスカントリー スキー、スキー登山は特有のリスクを伴うアクティビティであり、トランシーバーの着用が危険な場所での意思決定に影響を及ぼしてはなりません。いつ方向転換すべきかを理解してください。

1.3/ 保管 - 電池

トランシーバーは直射日光を避け、涼しい乾燥した場所に保管してください。(夏季に)長期間にわたって装置を保管する場合は、電池を取り除いてください。電池の液漏れのあったトランシーバーは、保証対象外になります。装置は定期的に点検し、OFF/SEND/SEARCHスイッチと画面が適切に機能することと、電池ボックス内に錆の痕跡がないことを確認してください。

“EVO5+を作動させるには、単3アルカリ乾電池1本を使用し、それ以外のものは使用しないでください。リチウム電池または充電式電池はご使用にならないでください。電池ボックスのラベルはカスタマー サービスの際に重要ですので、剥がさないでください。電池の交換後は、カバーをしっかりと閉めてください。”

スイス向け重要事項:SR814.013規格の付録4.10が電池に適用します。



注意:電池を火の中に投げ込んだり、間違った電池を使用すると爆発する恐れがあります。使用済みの電池の適切な処理方法については、指示に従ってください。

2/ 送信モード

2.1/ 装置の電源の入 れ方

OFF / SEND / SEARCHスイッチが高い位置にあるときにユニットがオフになります。その場合、スイッチの白い矢印が「OFF」マークを指します。

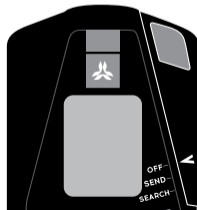

デバイスをオンにするには、ロックボタンを押してOFF / SEND / SEARCHセレクターのロックを解除し、同時にOFF / SEND / を移動します/ロックボタン(白い矢印を指して機械的にロックするまでセレクターを下に検索し、次に「送信」マークをオンにします。[ロックを転送]ボタンがアウト位置にあり、セレクターの下降の終わりを示すロッククリック音が聞こえる場合、セレクターは適切にロックされます。

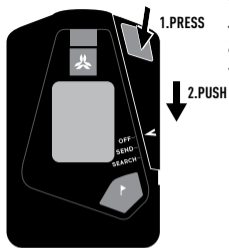

電源が入った装置は、主要機能がすべて適切に機能しているかを自動的に点検します。自動試験が正しく実行していることを確認し、装置の電源を入れたときに表示されるエラーメッセージに細心の注意を払います。

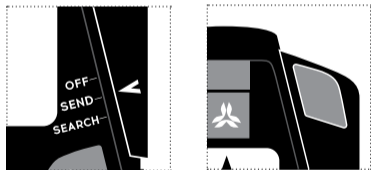
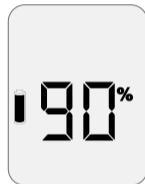
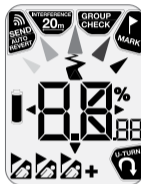

選択スイッチが適切にロックされているときは、送信モードでロック ボタンが飛び出し、適所にカチリとはまる音が聞こえます。スイッチをそれ以上押し下げることにはできません

装置は次に、インストールされているソフトウェアのバージョンと電池残量を表示します。残量が50%を切ったら直ちに電池を交換することをお勧めします。送信モード中にマーキング ボタンを押し下げると、いつでも電池残量を確認できます。

起動フェーズが完了すると、ユニットは自動的にエミッションモードに切り替わります。画面の上部に点滅する矢印が表示され、特徴的なメロディーが表示されて、ユニットがエミッションモードになっていることを確認します。



外出中は常にEVO5+をファスナー付きのズボン ポケットに入れておいてください。ファスナーのスライダーは十分に閉じておき、伸縮性コードを出すのに十分なだけ隙間を開けておいてください。腰まわりでベルトを調整し、バックルで留めます。

2.2/ 装置の着用 - ポケット オプション

EVO5+が送信モードになると、それを伸縮性取り付け紐に確実に接続し(装置は紐に取り付けられた状態で出荷されます)、伸縮性取り付け紐のカラビナが腰ベルトに接続されていることを確認します。

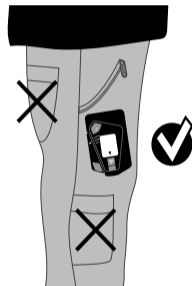
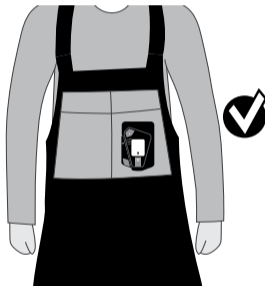

EVO5+雪崩トランシーバーを入れるポケットには他の物を入れしないでください。携帯電話は同じポケットに入れず、「5. 電波干渉」の項に記載の距離ガイドラインに従ってください。

2.3/ 装置の着用 - ホルスター オプション

EVO5+ホルスター（アクセサリとして別売）をお持ちの場合は、伸縮性取り付け紐のカラビナをホルスターの腰ベルトに接続し（左または右の2箇所）、装置をホルスター内に画面が外側を向くように配置してから、ホルスターをバックルで閉じます。EVO5+は必ずベース レイヤーの上でできるだけ身体に近く着用してください。



2.4/ 装置の電源の切り方

送信モード中に装置の電源を切るには、ロックボタンを押してOFF/SEND/SEARCH選択スイッチをロック解除してから、選択スイッチを上への位置へと押して白い矢印が「OFF」を指すようにします。次に、マーキングボタンを押して装置の電源を切ることを確認するように求められます。

メロディーは、デバイスの良好な消滅を確認します。それ以外の場合、デバイスは15秒後もビープ音を鳴らしてデバイスがまだオンになっていることを警告し、警告し続けます。再びマーキングボタンを押して、デバイスを適切にオフにすることができます。

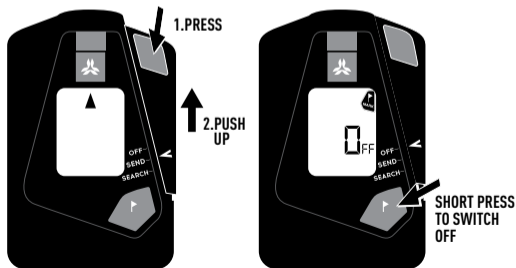

3/ 探索モード

雪崩が発生した際に、探索モードから送信モードに切り替えるには、装置をポケットまたはホルスターから取り出し、ロック ボタンを押してロック解除し、選択スイッチを「SEARCH」位置に押し下げます。

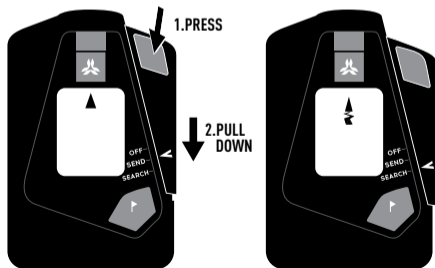

3.1/ グループ チェックと周波数チェック

外出前に、全員の装置が送信モードになっており、適切に機能していることを確認してください。

グループ リーダーは自分の装置をGROUP CHECKモードに切り替えて、グループ内の他のメンバーの装置を確認する必要があります。送信モードでEVO5+の電源を入れると、装置はGROUP CHECKモードに切り替えるように指示します。

GROUP CHECKモードに入るには、画面の上部でGROUP CHECKアイコンが点滅しているときにマーキング ボタンを押します。

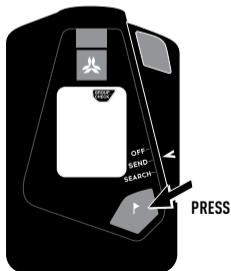

次に、確認対象の各装置から1m離れた場所に自分の装置を配置することで、パートナーの装置を1台ずつ試験できます。



GROUP CHECKモードで、EVO5+は送信周波数をまず分析します。周波数が現在の基準に適合していなければ、「No」メッセージが表示され、確認中の装置が不良であり、カスタマー サービスに送られるべきことを示します。周波数が基準を満たせば、距離測定値が画面上に表示され、送信電力の確認に進めます。:

- 表示された距離が0.5mと1.5mの間で交互し、確認対象の装置が1m離れている場合、お使いの装置は通常の探索ビープ音を発し、送信電力が標準要件を満たすことを示します



- 表示される距離が不自然に見える場合は、送信電力に問題があり、装置をさらなる点検とメンテナンスのためにカスタマーサービスに送る必要があることを意味しています。



- テスト対象の検索デバイスが近すぎる場合は、2本の水平線と2本の犠牲者が表示されます。テスト対象者は、少なくとも3 mの間隔を空けている必要があります。

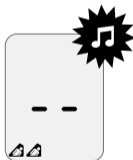

グループ チェックの終了後は、グループ リーダーの装置も確認してください。マーキング ボタンを押すと送信モードに切り替わります。

3.2/ 救助

3.2.1/ ステップ1: シグナル サーチ

信号を探索するには、以下の図に示す2つのテクニックのいずれかに従って雪崩の中を進みます。

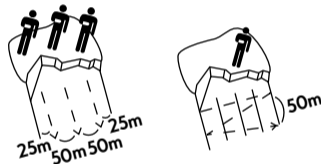

トランシーバーを斜面と平行に雪崩の方に向けることが重要です。視覚的な手掛かり(ストック、スキー、衣服)にも注意しながら、信号の最初の兆候を注意深く聞きます。信号が受信されるとすぐに、被害者アイコンが画面に表示されます。

被害者アイコンは画面の左下に位置します。「+」アイコンは、埋没者が4人以上いることを示しています。



正しい方向に向かっていなければ、アラームが鳴り、「Uターン」アイコンが画面上に表われ、被害者の埋没ゾーンへと正しい方向に進むために方向転換すべきことを示します。

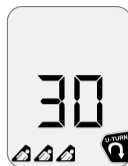

3.2.2/ ステップ2: コースサーチ

信号を受信するとすぐに、装置を斜面と平行に手で持ち、画面に表示される方向に向けます。画面に表示される距離と方向に細心の注意を払ってください。受信された最初の信号(最も強い信号)に対して、最初の雪崩被害者のアイコンが画面に表示され、アイコンを固定すると点滅し始めます。被害者は信号強度によって強いものから弱いものへと順位付けられます。そのため、最も強い信号に対応する被害者が画面上で点滅します。探索中に別の埋没者に近づくと、この埋没者に対応するアイコンも点滅し始めます。

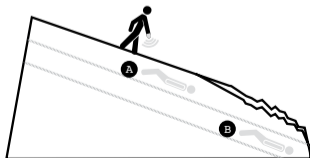

電波干渉が多い環境で複数の埋没者が存在する複雑な状況では、装置は分析過負荷の状態になることがあります。この場合、その特定領域から離れ、別の方向から戻ってください。

検索フェーズでは、デバイスは被害者を再同期できます。次のアニメーションが表示されます。



3.2.3/ ステップ3: ファインサーチ

画面上の距離が埋没者から「3メートル」となると、装置は方向を表示しなくなります。この時点で、「クロス パターン」でファインサーチを行う必要があります。

最終搜索の一例

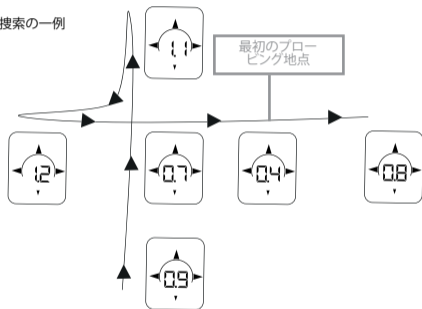

1. 雪面に装置を近づけます。



2. クロス パターンに装置を動かし、距離測定値が一番小さい地点を探します。

マーキング機能: 埋没者から3メートル以内に近づくと、画面右上隅でマーキングアイコンが点滅します。マーキング ボタンを押すと、埋没者がマーキングされます。既にマーキングされた埋没者からの干渉なしに、装置は次の被害者を探索し始めます。複数埋没者の状況では、1人の埋没者をマーキングすると、ただちに1メートル後退し、装置がより素早く次の埋没被害者を探索し始めるようにしてください。被害者をマーキングすると、その被害者のアイコンの隣にフラッグが表示されます。

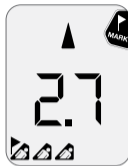

ピクトグラム「no」が表示された場合、犠牲者のマーキングは不可能です。これには、次のいずれかの理由が考えられます。



-被害者はまだ同期されていません(フラッシュする必要があります)

-あなたは被害者から3m以上離れています

-標的のトランスミッタが規制の送信帯域外です

3.3/ 送信モードへの自動復帰

2回目の雪崩が発生した場合、自動的な送信モード復帰機能により、装置は自動的に信号送信モードに戻ります。探索モードでは、装置は8分毎にピープ音を鳴らし、「AUTO REVERT」アイコンが画面に表示され、探索モードを継続するかを確認するようユーザーに求めます。自分が埋没していないことを装置に知らせるには、マーキング ボタンを押します。何のアクションも検出されなかった場合、装置は自動的に送信モードに戻ります。警告：他の埋没被害者の探索がまだ継続している場合、お使いの装置を探索モードに維持しておくことが重要です。装置は送信モードに戻った場合、他の被害者の探索と干渉します。2回目の雪崩に巻き込まれたり埋没したりしていなければ、お使いの装置のマーキング ボタンを押して探索モードを継続してください。

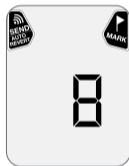

4/ プロービング - ショベリング

プロービングを始める前に、装置を携帯用を選択した専用ポケットに入れてファスナーを閉め、寒さや衝撃から守ってください。被害者が埋没していそうな場所が特定されたら、プロービングは早く開始されます。ARVAによって特定された最小距離地点から同心スパイラル状にプロービングを行い、埋没者を探索します。プローブは斜面に対して垂直にしてください。

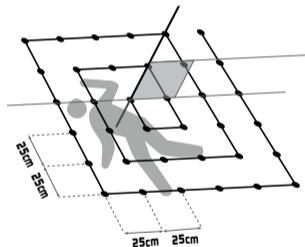

統計的にショベリングは、少なくともトランシーバー探索と同じくらいの時間を要します。ショベリング作業は組織的な方法で行うことが重要です。

ベルトコンベア方式は、最も効率的かつ効果的な掘削方法です。埋没者を発見したら、できるだけ早くその埋没者のトランシーバーの電源を切ることが重要です。



5/ 電波干渉

特定の電子機器や電化製品および電磁装置は、トランシーバー信号に著しく干渉することがあります。

電波干渉の原因：

- ・持ち物：スマートフォン、ラジオ、カメラ、心拍数モニター、GPS、電動エアバッグバックパック等
- ・常置物：中継塔、電線、発電装置、スキーリフト

信号劣化のリスクを下げるため、電気的および電磁的装置から可能な限りトランシーバーを遠ざけることをお勧めします。

5.1/ 探索モード時の推奨事項

すべての金属機器や電子機器をトランシーバーから50cm以上離れた場所へ移動してください。

探索を行う際は、アナログラジオ、自動調整機能のないヘッドランプ、ラジオ機能のない腕時計、二次雪崩に備えたバックアップトランシーバーを除くすべての電子機器の電源を切ることをお勧めします。探索中はすべての携帯電話とデジタルラジオの電源を切ってください。電話をかける場合は必ず、探索活動を行っている人から少なくとも 10m離れた場所で行ってください。電動エアバッグリュックサックを着用している場合は、スイッチを切るか、雪崩トランシーバーのあるシステムから50cm以上離れることをお勧めします。

5.2/ 送信モード時の推奨事項

すべての金属機器や電子機器をトランシーバーから20cm以上離れた場所へ移動してください。

5.3/ 積極的な電波干渉管理

ウェアラブル電子機器の使用が大幅に増加し、探索信号の電波干渉の可能性が高まっています。このような問題は主にスキー場付近で観察されています。積極的な電波干渉管

理はEVO5+のデフォルト設定であり、装置が電波干渉ゾーンを検出し、必要に応じて探索ストリップの幅を狭めることを可能にします。ユーザーはそれに応じて探索戦略を調整できます。

電波干渉がなければ、理論的な探索ストリップの幅は50mです。電波干渉があれば、装置は探索ストリップの幅を20mに狭め、「INTERFERENCE 20m」メッセージを表示します。実際に電波干渉が発生した場合、探索ストリップを20mに狭めることで探索方法を適合させることが重要です。



一般家庭の使用者による電子機器の廃棄:このシンボルは、この製品が家庭ごみとして廃棄されてはならないことを示しています。電気電子機器を適切にリサイクルまたは廃棄するために、指定されたリサイクル場へ廃棄物を持っていくのはお客様の責任です。廃棄物の分別とリサイクルは自然資源保護に貢献し、公共衛生のためにより安全な環境に優しい廃棄を確実にします。お住まいの地域の最寄りのリサイクル場に関する詳細については、各市町村、廃棄物処理業者、または製品をお買い上げになった店舗へお問い合わせください。

6/ 保証 - メンテナンス - ライフサイクル

本装置(電池を含まず)にはお買い上げ日から2年間の保証が付いています。すべてのARVAトランシーバーには固有識別番号があります。お手持ちの装置をwww.arva-equipment.comでご登録いただきますと、最適な追跡のためにお客様の連絡先情報が装置に関連付けられ、お客様の保証が3年間延長されます。不適切な使用に起因する損傷は保証の対象外となります。ユーザーまたは無資格の第三者が装置を分解された場合、保証は無効となります。お手持ちの装置はメンテナンスのために3年毎(専門職では2年毎)、当社までお送りいただくことをお勧めします。

7. DECLARATIONS OF CONFORMITY

7.1. DECLARATION OF CONFORMITY - EUROPE

FR	Par la présente, NIC-IMPEX SAS déclare que l'équipement radioélectrique ARVA EV05+ est conforme à la directive RED 2014/53/EU. Le texte complet de la déclaration UE de conformité est disponible sur notre site www.arva-equipment.com à la rubrique téléchargements.
EN	NIC-IMPEX SAS hereby declares that the ARVA EV05+ radio electronic device complies with directive RED 2014/53/EU. The full text of the EU declaration of conformity is available on our website, www.arva-equipment.com , on the downloads page.
DE	Hiermit erklärt NIC-IMPEX SAS, dass das Funkgerät ARVA EV05+ der Funkanlagenrichtlinie (RED) 2014/53/EU entspricht. Der vollständige Text der EU-Konformitätserklärung ist auf unserer Website www.arva-equipment.com in der Rubrik Downloads verfügbar.
IT	NIC-IMPEX SAS dichiara con la presente che il dispositivo elettronico radio ARVA EV05+ è conforme alla direttiva RED 2014/53/UE. Il testo completo della dichiarazione di conformità UE è disponibile sul nostro sito internet www.arva-equipment.com sulla pagina dei downloads.
ES	NIC-IMPEX SAS declara que el dispositivo radioeléctrico ARVA EV05+ cumple con las disposiciones de la Directiva RED 2014/53/UE. El texto completo de la declaración de conformidad UE está disponible en nuestro sitio web, www.arva-equipment.com , en la página de descargas.
FI	NIC-IMPEX SAS vakuuttaa, että ARVA EV05+ -radioelektroniikkalaite on direktiivin RED 2014/53/EU mukainen. Vaatimustenmukaisuusvakuutus-teksti kokonaisuudessaan löytyy verkkosivustostamme: www.arva-equipment.com , kohdasta lataukset.
NO	NIC-IMPEX SAS erklærer herved at det radioelektroniske apparatet ARVA EV05+ er i overensstemmelse med direktivet RED 2014/53/EU. Den fullstendige teksten i EU-erklæringen om overensstemmelse er tilgjengelig på vår nettside, www.arva-equipment.com , på nedlastingsiden.
SV	NIC-IMPEX SAS förklarar härmed att ARVA EV05+ radiokommunikationsenhet överensstämmer med Direktiv 2014/53/EU (direktivet om radioutrustning). Den fullständiga texten till EU-försäkran om överensstämmelse kan laddas ned från vår webbplats, www.arva-equipment.com .
JA	NIC-IMPEX SAS は、ARVA EV05+ 無線電子機器が無線機器指令 (RED) 2014/53/EU を遵守していることをここに宣言します。EU適合宣言書の全文は弊社ウェブサイト www.arva-equipment.com のダウンロードページにてご覧いただけます。

7.2. DECLARATION OF CONFORMITY - CANADA

CANADA - IC requirements

- IC: 22008-ARVAEVO5+

Under Industry Canada regulations, this radio transmitter may only operate using an antenna of a type and maximum (or lesser) gain approved for the transmitter by Industry Canada. To reduce potential radio interference to other users, the antenna type and its gain should be so chosen that the equivalent isotropically radiated power (e.i.r.p.) is not more than that necessary for successful communication.

Conformément à la réglementation d'Industrie Canada, le présent émetteur radio peut fonctionner avec une antenne d'un type et d'un gain maximal (ou inférieur) approuvé pour l'émetteur par Industrie Canada. Dans le but de réduire les risques de brouillage radioélectrique à l'intention des autres utilisateurs, il faut choisir le type d'antenne et son gain de sorte que la puissance isotrope rayonnée équivalente (p.i.r.e.) ne dépasse pas l'intensité nécessaire à l'établissement d'une communication satisfaisante.

This device contains licence-exempt transmitter(s)/receiver(s) that comply with Innovation, Science and Economic Development Canada's licence-exempt RSS(s). Operation is subject to the following two conditions: (1) This device may not cause interference. (2) This device must accept any interference, including interference that may cause undesired operation of the device.

L'émetteur/récepteur exempt de licence contenu dans le présent appareil est conforme aux CNR d'Innovation, Sciences et Développement économique Canada applicables aux appareils radio exempts de licence. L'exploitation est autorisée aux deux conditions suivantes : (1) L'appareil ne doit pas produire de brouillage; (2) L'appareil doit accepter tout brouillage radioélectrique subi, même si le brouillage est susceptible d'en compromettre le fonctionnement.

This device complies with ISSED radiation exposure limits set forth for general population. This device must not be co-located or operating in conjunction with any other antenna or transmitter.

Le présent appareil est conforme aux niveaux limites d'exigences d'exposition RF aux personnes définies par ISDE. L'appareil ne doit pas être installé à proximité ou être utilisé en conjonction avec une autre antenne ou un autre émetteur.

7.3. DECLARATION OF CONFORMITY - USA

USA - FCC requirements - FCC ID: 09BARVAEV05+

This equipment has been tested and found to comply with the limits for a Class B digital device, pursuant to part 15 of the FCC Rules. These limits are designed to provide reasonable protection against harmful interference in a residential installation. This equipment generates, uses and can radiate radio frequency energy and, if not installed and used in accordance with the instruction, may cause harmful interference to radio communications. However, there is no guarantee that interference will not occur in a particular installation. If this equipment does cause harmful interference to radio or television reception which can be determined by turning the equipment off and on, the user is encouraged to try to correct interference by one or more of the following measures:

- Reorient or relocate the receiving antenna.
- Increase the separation between the equipment and receiver.
- Connect the equipment into an outlet on circuit different from that to which the receiver is connected.
- Consult the dealer or an experienced radio/TV technician for help.
- To assure continued compliance, any changes or modifications not expressly approved by the party responsible for compliance could void the user's authority to operate this equipment.

This device complies with the Part 15 of the FCC Rules. Operation is subject to the following two conditions: (1) this device may not cause harmful interference, and (2) this device must accept any interference received, including interference that may cause undesired operation. This device complies with FCC radiation exposure limits set forth for general population. This device must not be co-located or operating in conjunction with any other antenna or transmitter.

7.4. PICTOGRAMS DESCRIPTION



ELECTRONIC DISCHARGES - Warning: electrostatic discharges, use the product only when battery cover is closed.



INSTRUCTION MANUAL - Please read and follow the instruction manual carefully before using your new ARVA beacon for the first time.

Manufacturer / Fabricant :

ARVA NIC-IMPEX
8 RUE DES BOUVIÈRES
74940 ANNECY-LE-VIEUX
FRANCE
Tél : +33(0) 450 571 351

ARVA US Service Center
399 W. 1200 N.
SUITE A
Orem, UT 84057
Tel : +1 (844) 636-2782

www.arvaequipment.com



Points de collecte sur www.quefairedemesdechets.fr
Privilégiez la réparation ou le don de votre appareil !



